

MCA

SYSTÈME DE BÂCHAGE POUR BENNES BASCULANTES

Manuel de l'installateur

 Français

- Traduction des instructions originales en langue italienne -



Marcolin Covering s.r.l.

Via O. Michelin, 3
33170 Pordenone (Italia)
Tel +39 0434-570261
Fax +39 0434-572448

www.marcolincovering.it

info@marcolinsrl.it

Rev. 03

La traduction, la reproduction, la mise en mémoire électronique ou avec un quelconque autre moyen et la diffusion, même partielle, du présent manuel et de ses contenus sont interdites.

L'auteur se réserve le droit d'apporter des modifications sans aucun préavis.

Les noms des produits et des marques éventuellement cités sont la propriété exclusive des propriétaires.

Bien que le produit ait été perfectionné, l'auteur décline toute responsabilité pour des erreurs ou des omissions possibles, ainsi que pour d'éventuels dommages aux personnes, animaux ou environnements résultant de l'utilisation de l'information qui y est contenue.

Manuel rédigé en conformité avec la Directive Machines 2006/42/CE.

Bâchage avec câbles baissés

Cher Client, tous les bâchages modèle Sigillo®, MCA et Ecotype fabriqués par Marcolin Covering s.r.l. peuvent être achetés avec les « câbles baissés ».

Le système prévoit que le câble supérieur de traction du bâchage, qui dans les bâchages traditionnels glisse d'environ 11 mm au-dessus de la ridelle de la benne, dans le cas de câbles baissés est placé à 22 mm au-dessous de la ridelle.

Cette variante naît des demandes de nos clients et vise à éliminer tout problème de rupture du câble d'acier dû à l'écrasement du câble pendant les opérations de chargement.

Si vous avez acheté le bâchage avec les câbles baissés, quand vous positionnez le système d'entraînement sur la partie avant et les plaques de tension ou les poulies de renvoi dans la partie arrière, vous devez faire attention aux indications présentes dans nos dessins.

LES BÂCHAGES mod. Eletta® SONT EXCLUS, car pour ces bâchages le montage est fait exclusivement avec les câbles baissés et donc dans le manuel d'installation les hauteurs font déjà référence au positionnement correct.

Montage du bâchage MCA avec câbles baissés :

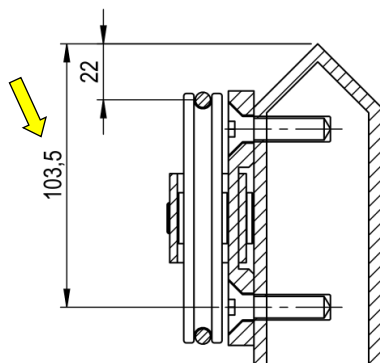

Hauteur de positionnement des plaques arrière avec câbles baissés

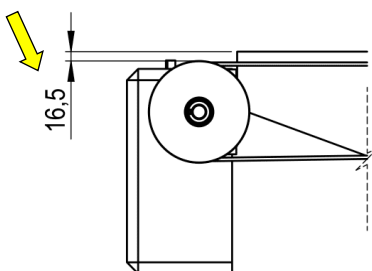

Hauteur de positionnement des poulies avant avec câbles baissés

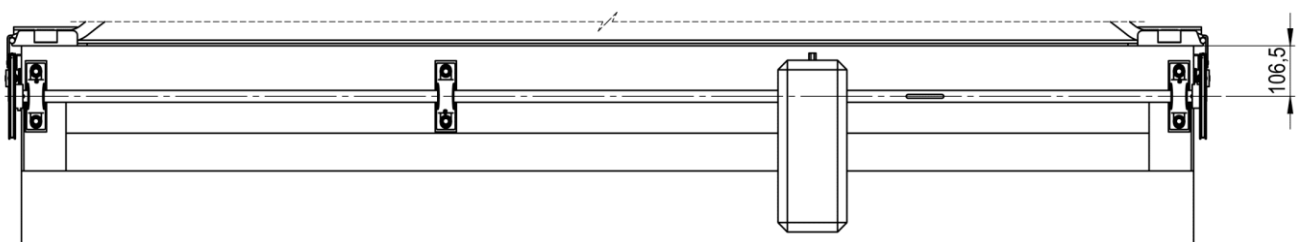

vue de face

SOMMAIRE

Sommaire	4
Chapitre 1 Introduction	6
1.1 Introduction	6
1.2 Informations importantes pour l'achat de la version « CÂBLES BAISSÉS »	6
1.3 Obligations pour ceux qui livrent le bâchage à l'utilisateur final	6
1.3.1 Comment donner le cours de formation et d'apprentissage à l'utilisateur final ?	6
Chapitre 2 Connaître le bâchage MCA	8
2.1 Composants du bâchage	8
2.2 Interventions et modifications du produit	9
2.3 Caractéristiques de la benne pour faire une installation correcte	9
2.4 Utilisation du kit optionnel de renvoi	9
Chapitre 3 Installation du bâchage MCA	11
3.1 Application de la plaque de tension arrière	11
3.1.1 Informations	11
3.1.2 Installation de la plaque arrière en cas de « CÂBLES STANDARD »	11
3.1.3 Installation de la plaque arrière en cas de « CÂBLES BAISSÉS »	12
3.2 Application du système d'entraînement	12
3.2.1 Un bâchage polyvalent	12
3.2.2 Montage de la partie avant de la benne	12
3.2.3 Montage avant avec « CÂBLES BAISSÉS »	14
3.3 Bâchage MCA version manuelle	15
3.3.1 Montage avant avec « CÂBLES BAISSÉS »	15
3.3.2 Fixation de la manivelle (version manuelle)	16
3.4 Installation des câbles d'acier	17
3.4.1 Fixation du câble	19
3.4.2 Mise en tension des câbles d'acier	20
3.5 Fixation de la bâche	21
3.6 Systèmes d'accrochage latéral de la bâche	21
3.6.1 Fermeture standard avec crochets automatiques en « L »	21
3.6.2 Fermeture hermétique avec élastiques	23
3.7 Câblage pour le bâchage MCA électrique	24
3.7.1 Description des modèles de Control Box	25
3.7.2 Installation des composants électriques	25
3.8 Commandes de la machine	28
3.8.1 Description de la Control Box	28
3.8.2 Clé du bouton d'arrêt d'urgence, situation d'arrêt de sécurité	29
3.8.3 Composants de la Control Box concernés par l'utilisation de la part de l'utilisateur	29
3.8.4 Description de la télécommande « TX MARCOLIN »	29
3.8.5 Reprogrammation de la télécommande « TX MARCOLIN »	30
3.8.6 Déploiement de MCA et bâchage de la benne	30
3.8.7 Arrêt opérationnel de la machine	30
3.8.8 Comment arrêter la machine en cas de situation d'urgence ?	30
3.8.9 Réarmement de la machine après une situation d'urgence	30
3.8.10 Arrêt de la machine en conditions de sécurité	31
3.8.11 Repliement de MCA et débâchage de la benne	31
3.8.12 Comment arrêter la machine en cas de besoin ou de situations de risque ?	31
3.8.13 Comment arrêter la machine en cas de situation d'urgence ?	31
3.8.14 Arrêt de la machine en situation de sécurité	31
3.8.15 Situation de benne vide	31
3.9 Quoi faire si le bâchage ne fonctionne pas électriquement ?	32
3.9.1 Remplacement du fusible interne en situation d'urgence	32
3.9.2 Déblocage du moteur en situation d'urgence	33
Chapitre 4 Installation des options	34
4.1 Fermeture arrière automatique	34
4.1.1 Installation des supports de la fermeture arrière automatique en cas de câbles baissés	35
4.2 Décrochage rapide du câble d'acier	36
4.2.1 Application de la poulie arrière	36

4.2.2	Système de mise en tension	37
4.3	Fermeture avec accrochage automatique « à rouleau »	38
4.4	Accrochage anti-vent	39
4.4.1	Installation de la plaque arrière Ø70 avec « CÂBLES STANDARD »	40
4.4.2	Installation de la plaque arrière Ø70 avec « CÂBLES BAISSÉS »	40
4.4.3	Installation des crochets et de la cornière latérale	42
Chapitre 5	Interventions d'entretien du bâchage MCA.....	44
5.1	Remplacement d'un arceau.....	44
5.2	Remplacement de la bâche.....	45
5.3	Remplacement des câbles d'acier.....	45
5.4	Interventions d'entretien à effectuer sur les bâchages des clients à l'occasion de l'entretien systématique annuel	46
5.4.1	Effectuer le serrage général de la visserie et boulonnerie	46
5.4.2	Contrôler l'état de conservation de la charpente et des arceaux	46
5.4.3	Contrôler l'état de conservation de la bâche	46
5.4.4	Contrôler les crochets avec élastique ou les crochets automatiques (seulement en présence des composants)	46
5.4.5	Contrôler les plaques de contacts (seulement en présence des composants)	46
5.4.6	Contrôler les voies de glissement du bâchage.....	46
5.4.7	Contrôler de façon approfondie les poulies.....	46
5.4.8	Remplacer éventuellement les crochets latéraux cassés ou endommagés	46
5.4.9	Graisser et lubrifier de façon approfondie le bâchage.....	47
5.4.10	Remplir le registre de contrôle de la machine	47
5.5	Tableau de recherche des pannes dans l'entraînement électrique	48
Chapitre 6	Pièces jointes	50
6.1	Schéma de référence de l'installation électrique.....	50

1.1 Introduction

Dans le secteur du transport des matériaux inertes, le bâchage du chargement est obligatoire sur la route.

C'est dans ce but que nous avons conçu le bâchage MCA, qui permet aux clients de se conformer aux obligations en vigueur en devenant, en même temps, fonctionnel et pratique.

Dans ce manuel vous trouverez toutes les informations nécessaires pour installer les bâchages sur les bennes des clients et pour les maintenir efficaces à travers l'entretien périodique programmé. Nous vous remercions d'avoir choisi le système Marcolin Covering s.r.l. et nous vous souhaitons bon travail.

1.2 Informations importantes pour l'achat de la version « CÂBLES BAISSÉS »

Le bâchage MCA peut être acheté dans la version « câbles baissés ».

Le système prévoit que le câble supérieur de traction du bâchage, qui dans les bâchages traditionnels glisse d'environ 11 mm au-dessus de la ridelle de la benne, dans le cas de câbles baissés soit placé à 22 mm au-dessous de la ridelle.

Cette variante naît des demandes de nos clients et vise à éliminer tout problème de rupture du câble d'acier dû à l'écrasement du câble pendant les opérations de chargement.

Si vous avez acheté le bâchage avec les câbles baissés, lorsque vous positionnez le système d'entraînement sur la partie avant et les plaques de tension ou poulies de renvoi sur la partie arrière, il faut modifier les cotes de hauteur présentes dans le manuel d'installation, en les augmentant de 33 mm.

❗ Instructions détaillées aux paragraphes 3.1.3 et 3.2.3.

1.3 Obligations pour ceux qui livrent le bâchage à l'utilisateur final

En qualité de partenaire de Marcolin Covering s.r.l., votre entreprise perfectionne la vente, l'installation, la livraison du bâchage à l'utilisateur final et le service après-vente.

La livraison de la machine à l'utilisateur final est un événement important tant pour le vendeur que pour l'utilisateur ; c'est pour cette raison qu'il est important qu'elle soit réalisée en condition d'empathie et de collaboration.

Pour ceux qui livrent une machine les opérations suivantes sont obligatoires :

- effectuer le cours de formation et d'apprentissage en faisant passer un examen final (qui peut être oral ou écrit à votre discrétion) à l'opérateur.
 - ❗ Le cours de formation et d'apprentissage peut être considéré comme terminé avec succès si l'opérateur a répondu correctement à vos questions et s'il a fait faire personnellement quelques cycles de travail à la machine.
- émettre sa propre déclaration de conformité CE.
- donner à l'utilisateur final sa propre déclaration CE (pas celle de Marcolin Covering s.r.l. parce qu'elle ne couvre pas d'éventuelles responsabilités civiles et pénales qui découlent des opérations d'installation et de mise en service de la machine).
- remettre à l'utilisateur le manuel de l'utilisateur et toute autre éventuelle documentation reçue par Marcolin Covering s.r.l. avec le bâchage.

1.3.1 Comment donner le cours de formation et d'apprentissage à l'utilisateur final ?

Expliquer à l'utilisateur que les opérations suivantes sont très importantes :

- reconnaître sa propre machine
- connaître en détail chaque partie qui compose la machine, sa fonction spécifique et son utilisation.

Informé de façon adéquate l'utilisateur sur les points suivants :

- zones de risque et périls de la machine ;
- opérations qui ne doivent absolument pas être faites ;
- utilisation conforme autorisée et non conforme interdite de la machine ;
- composants relatifs à la sécurité opérationnelle ;

Instruire de façon adéquate l'utilisateur sur les opérations suivantes :

- activation et désactivation des commandes ;
- fonctionnement de la machine en effectuant quelques cycles de travail ;
- comment faire les interventions permises par le fabricant en condition de sécurité (remplacement du fusible) ;

- exécuter l'entretien courant de la machine ;
- exécuter obligatoirement **CHAQUE ANNÉE** au moins un entretien systématique auprès d'un garage du fabricant ou dans un garage autorisé par le fabricant et conventionné ;
- Maintenir le registre de contrôle à jour.

Souligner plusieurs fois :

- que toute information donnée pendant le cours de formation peut être lue à nouveau dans le manuel d'utilisation et d'entretien et que l'utilisateur est obligé de lire et d'apprendre tous les contenus inclus avant d'utiliser la machine pour la première fois ;
- qu'en cas de vente de la machine l'utilisateur est obligé de :
 - **effectuer le cours d'apprentissage au nouveau propriétaire ;**
 - **remettre ce manuel et la déclaration de conformité CE originale au nouveau propriétaire.**

Faire signer à la personne qui retire la « DÉCLARATION DE PRISE EN CHARGE DE RESPONSABILITÉ PENDANT LA PHASE DE RETRAIT DE LA MACHINE » qui se trouve au paragraphe 1.8.9 du manuel de l'utilisateur, faire une copie et l'envoyer à Marcolin Covering s.r.l. comme attestation et début de la garantie.

Chapitre 2

CONNAITRE LE BÂCHAGE MCA

2.1 Composants du bâchage

i POUR LES INSTALLEURS IL EST OBLIGATOIRE DE CONNAÎTRE TOUS LES CONTENUS DU MANUEL DE L'UTILISATEUR QUI EST LIVRÉ AVEC CHAQUE BÂCHAGE ET DE RESPECTER TOUS LES INTERDICTIONS, PRESCRIPTIONS ET CONSEILS.

Avant de procéder à l'installation du bâchage, il est indispensable d'en connaître les caractéristiques et les éléments qui le composent.

La figure ci-dessous indique les parties principales qui constituent le bâchage.

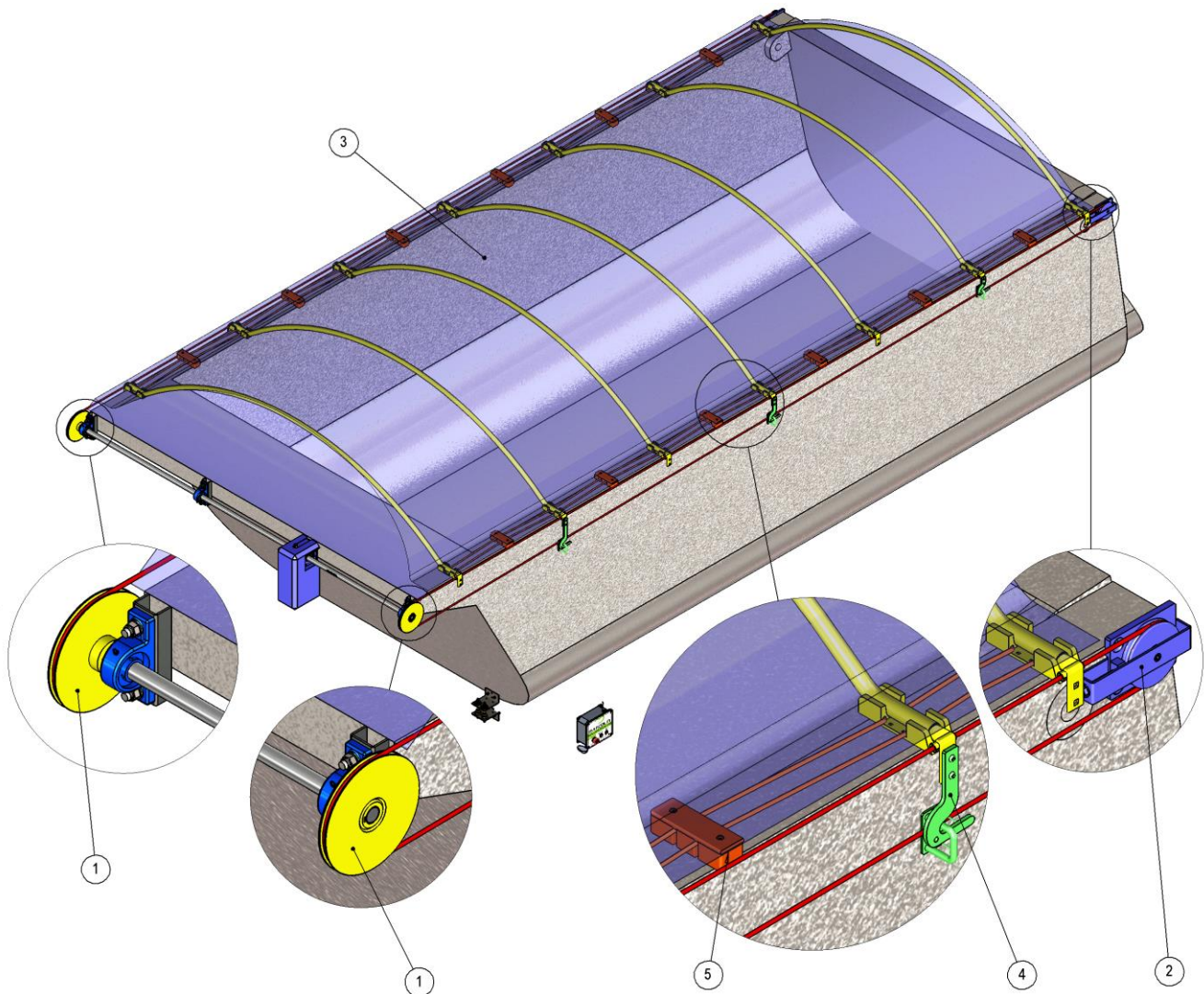

1. Système d'entraînement avant du bâchage (manuel ou électrique).
2. Système de mise en tension arrière des câbles.
3. Bâche de dimension variable en fonction de la longueur de la benne.
4. Système de verrouillage du bâchage (selon le modèle).
5. Système de soulèvement et repli de la bâche.

2.2 Interventions et modifications du produit



ATTENTION !

IL EST ABSOLUMENT INTERDIT DE MODIFIER LA MACHINE !

Celui qui modifie la machine en devient le fabricant et s'assume toutes les responsabilités civiles et pénales prévues par la législation en vigueur.

Celui qui modifie la machine, donc, doit assumer l'obligation de produire :

- Un nouveau marquage CE.
- De nouveaux manuels d'installation, d'utilisation et d'entretien pour l'utilisateur.
- Sa propre Déclaration de Conformité CE

i Les remplacements de tout ce qu'on appelle pièces de rechange ne sont pas considérés comme des modifications.

2.3 Caractéristiques de la benne pour faire une installation correcte

Avant de commencer avec l'installation du bâchage, vérifier :

- La linéarité du bord supérieur de la benne.

Il ne doit pas y avoir dénivellations entre la zone d'installation du bâchage (protubérance positionnée sur la partie avant, normalement nommée casquette) et le reste de la benne où le bâchage devra glisser ;

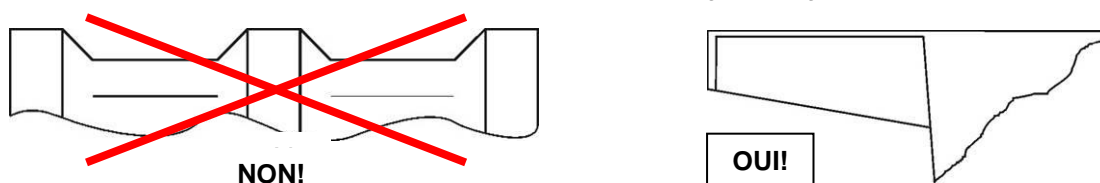

- L'intégrité du bord supérieur de la benne ;
- L'absence d'éléments saillants sur toute la longueur du bord supérieur ;
- L'absence d'arêtes coupantes.

2.4 Utilisation du kit optionnel de renvoi

Si la linéarité entre la casquette et le bord supérieur des rives n'est pas possible (fig. A) on peut procéder de la façon suivante :

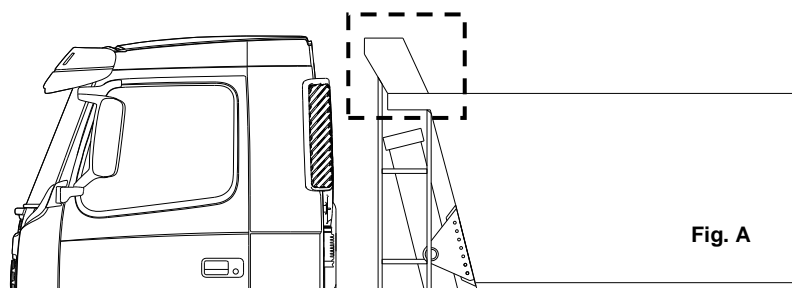

i demander à Marcolin Covering s.r.l. un kit optionnel de renvoi (fig. B).

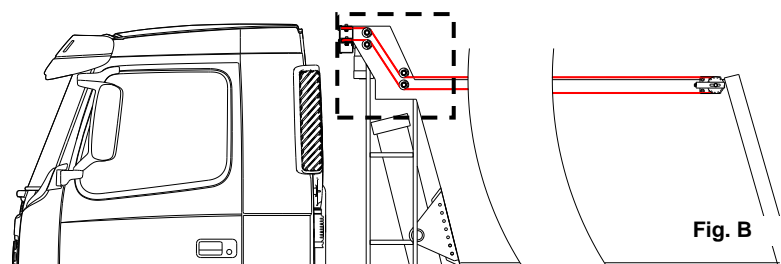

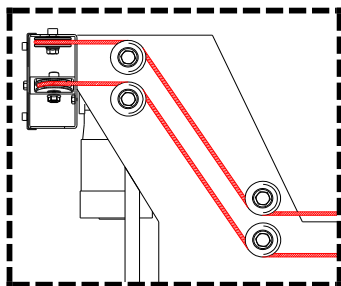

Le kit optionnel de renvoi permet de transférer le câble d'acier du bord supérieur de la casquette au niveau du bord de la rive, en permettant le coulissement linéaire du bâchage.

Naturellement, dans ce cas, le bâchage occupera une partie de la benne et la bâche devra être fixée au-dessus de la casquette.

- ⓘ Une autre solution possible est de fixer les carters avant au niveau du bord et, pour éviter que les câbles avant en acier ne heurtent contre le piston ou le porte-pneus, et créer des renvois avec les poulies (fig. C) de façon que les câbles passent au ras du bord avant.

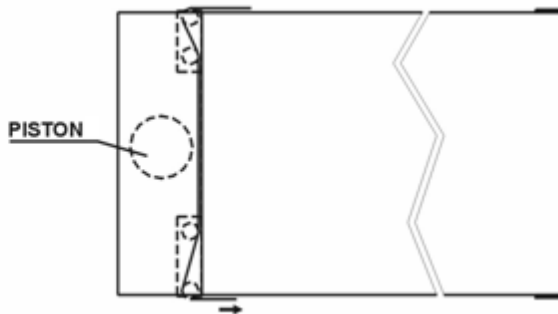
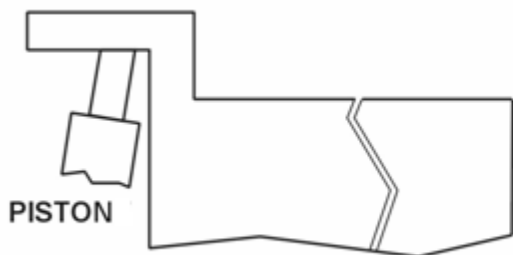

Chapitre 3

INSTALLATION DU BÂCHAGE MCA



ATTENTION !

Avant de procéder à l'installation, vérifier le modèle de bâchage possédé et examiner attentivement les cas particuliers qui peuvent se présenter.

3.1 Application de la plaque de tension arrière

3.1.1 Informations

La description suivante décrit l'installation de la plaque de tension arrière pour les bâchages standard. En cas de :

- Bâchage avec système de **décrochage du câble** pour bennes latérales

Suivre la procédure décrite pour le cas spécifique (paragraphe 4.2).

3.1.2 Installation de la plaque arrière en cas de « CÂBLES STANDARD »

En installant la plaque de mise en tension arrière, il faut faire très attention à ne pas créer d'obstacles aux éléments mobiles (par exemple le hayon « en drapeau »)

Le positionnement le plus correct de la plaque est le plus proche du bord arrière mais, en même temps, à une distance telle qu'elle ne gêne pas les éventuelles charnières.

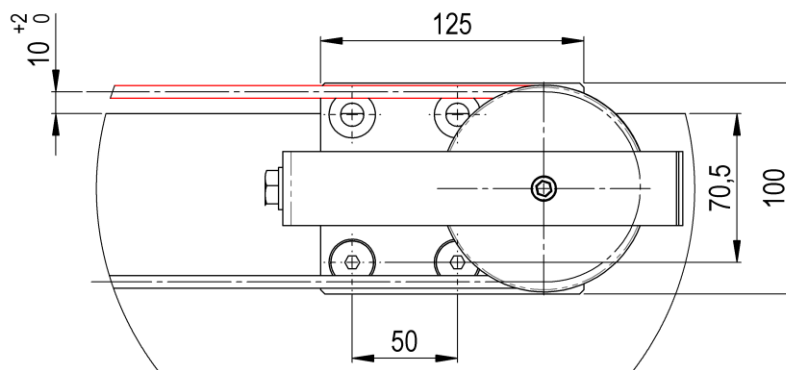

ATTENTION !

Un positionnement erroné pourrait être source de dommages pour le bâchage ou pour la benne. En cas de doute nous conseillons d'effectuer des simulations des parties mobiles arrière pour éviter mauvaises surprises.

- Pour un fonctionnement correct du bâchage, positionner l'axe du trou de fixation inférieur de la plaque à une distance de 70,5 mm du bord supérieur de la benne.
- Procéder avec deux trous taraudés M10 sur le bord latéral au niveau des trous de la plaque.
- Fixer la plaque avec les vis à tête fraisée M10x35 fournies avec le système, en faisant attention que la vis de tension soit orientée vers la partie avant du véhicule.

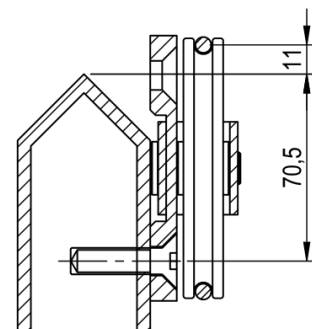

Remarque : Pendant sa vie utile la structure est sujette à des vibrations et à des sollicitations; il est donc conseillé d'utiliser un frein-filet à tenue forte ou moyenne.

- Répéter l'opération de fixation de la plaque sur le côté opposé.

Remarque : L'installation correcte des plaques arrière est fondamentale car elle influence le positionnement de tous les éléments successifs.

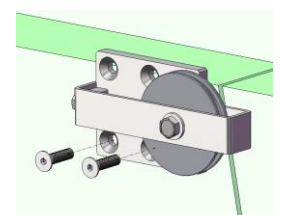

3.1.3 Installation de la plaque arrière en cas de « CÂBLES BAISSÉS »

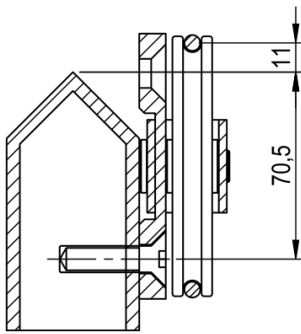

Pour le montage du bâchage avec câbles baissés il faut ajouter la cote de 33 mm à la cote de montage avec câbles standard de 70,5 mm.

La cote pour le montage **avec câbles baissés devient 103,5 mm** →

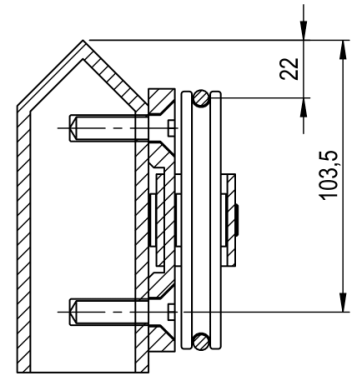

3.2 Application du système d'entraînement

Le système d'entraînement du bâchage doit être positionné sur la partie avant de la benne, au niveau de la casquette.

Le système d'entraînement peut être manuel ou motorisé ; le montage est, dans tous les cas, très semblable.

3.2.1 Un bâchage polyvalent

Pour satisfaire les différentes exigences du marché, notre bâchage a été conçu et construit pour être installé avec la partie de commande sur n'importe quel côté de la casquette, gauche ou droit.

Pour les deux configurations du montage la procédure est la même. Il faut seulement faire attention lors du positionnement de l'élément de commande, qui doit être adapté selon la procédure expliquée ci-après.

Remarque : Normalement, l'installation du bâchage prévoit que l'élément de commande soit installé sur la partie gauche (par rapport au sens de marche du véhicule) de la casquette ; en effet, il résulte plus accessible pour le chauffeur qui descend du véhicule, surtout dans la version avec système d'entraînement manuel.

Pour l'installation sur le côté opposé il suffira d'exécuter les opérations symétriquement sur l'autre côté.

3.2.2 Montage de la partie avant de la benne

- Positionner le système d'entraînement MCA sur la partie avant de la benne ;

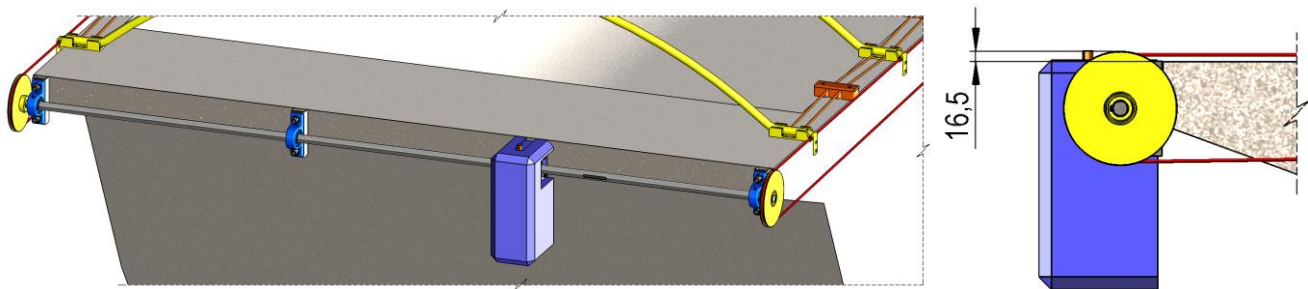

- Vérifier que le bord supérieur des poulies avant soit **plus haut** de la rive de la benne de 16,5 mm.

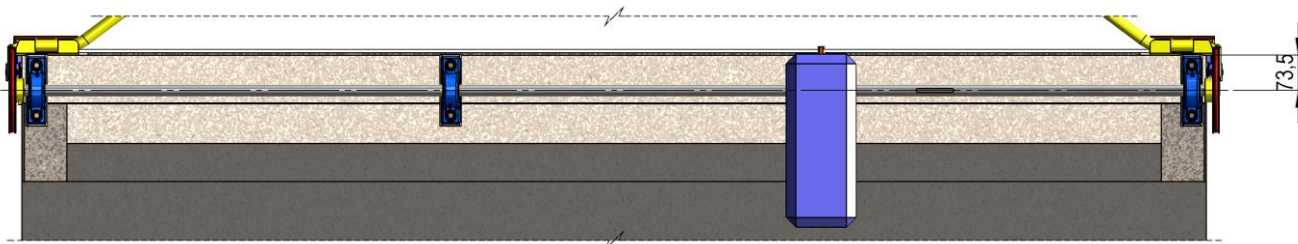

- Avant de fixer les supports du système d'entraînement MCA, il faut s'assurer que tous les paliers de l'arbre et du motoréducteur sont alignés.



ATTENTION !

Le non-alignement rend le mouvement difficile et provoque des dommages irréparables au système d'entraînement électrique.

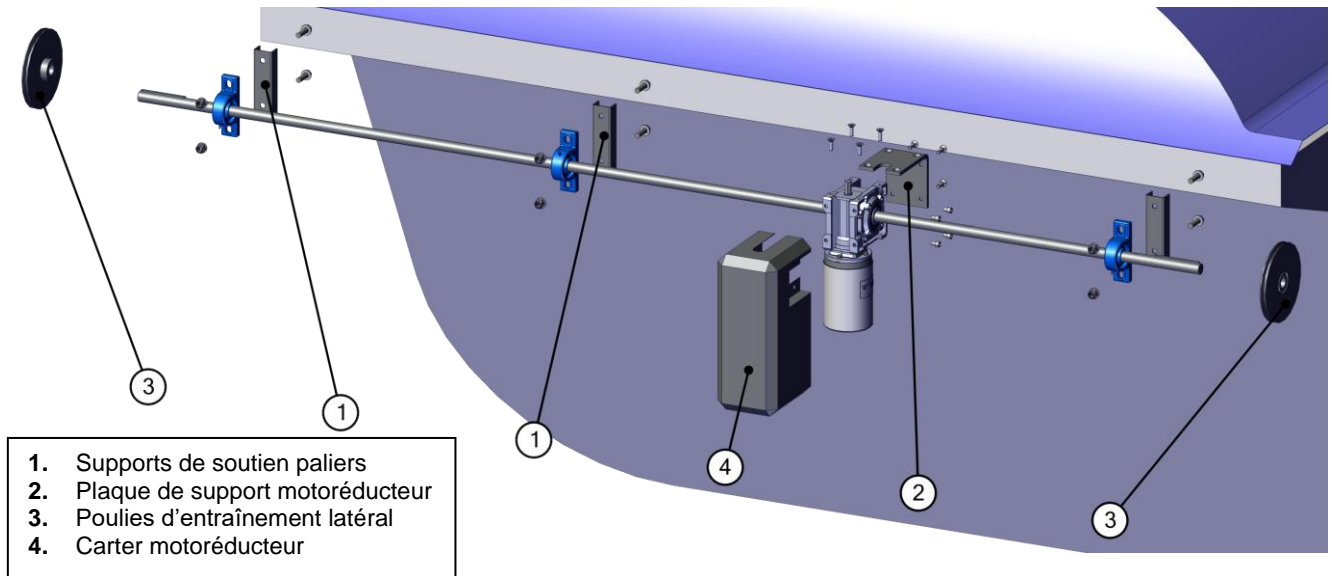

- | |
|--|
| <ul style="list-style-type: none"> 1. Supports de soutien paliers 2. Plaque de support motoréducteur 3. Poulies d'entraînement latéral 4. Carter motoréducteur |
|--|

- Fixer à la benne, par des vis passantes ou par soudage, les supports **(1)** pour le soutien des paliers du groupe MCA.

Remarque : L'arbre pour la transmission est muni de gorges pour le blocage avec des clavettes fournies. Il est donc indispensable de faire coïncider les différents paliers avec les logements correspondants.

- Fixer à la benne, par des vis passantes ou par soudage, le support **(2)** pour la fixation du motoréducteur MCA (ou du réducteur dans le cas de version manuelle).

Remarque : L'arbre pour la transmission est muni d'une gorge pour le blocage avec une clavette fournie. Il est donc indispensable de faire coïncider la plaque de support du groupe du motoréducteur avec le logement correspondant.

- Appliquer à chaque support le palier et le motoréducteur correspondant..

Remarque : Insérer le motoréducteur sans forcer et sans exercer aucune pression ni poussée sur le motoréducteur.

- Insérer la clavette de blocage au niveau des logements respectifs sur l'arbre.
- Positionner l'arbre de transmission.

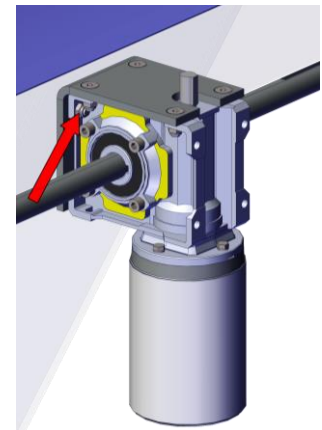

- Après avoir fixé à la benne tous les supports et l'arbre, fixer aussi les goujons de fixation présents dans les supports centraux et dans les poulies d'entraînement latérales (3).



ATTENTION !

Vérifier que les goujons susmentionnés sont serrés de manière adéquate.

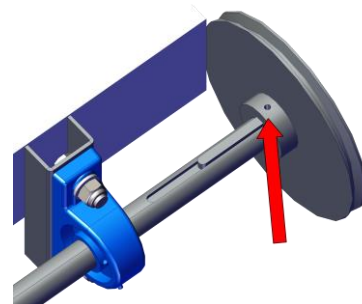

- Couper le bout de l'arbre Ø 25 mm s'il dépasse des poulies Ø 180 mm.
- Insérer le carter et le fixer au réducteur avec les vis fournies en dotation.
- Procéder à l'installation du système électrique.

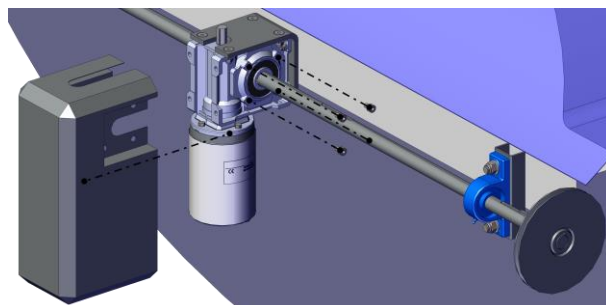

3.2.3 Montage avant avec « CÂBLES BAISSÉS »

Baisser de 33 mm la cote de positionnement de la poulie d'entraînement.

- Vérifier que le bord supérieur des poulies avant est **plus bas** que la rive de la benne de 16,5 mm.

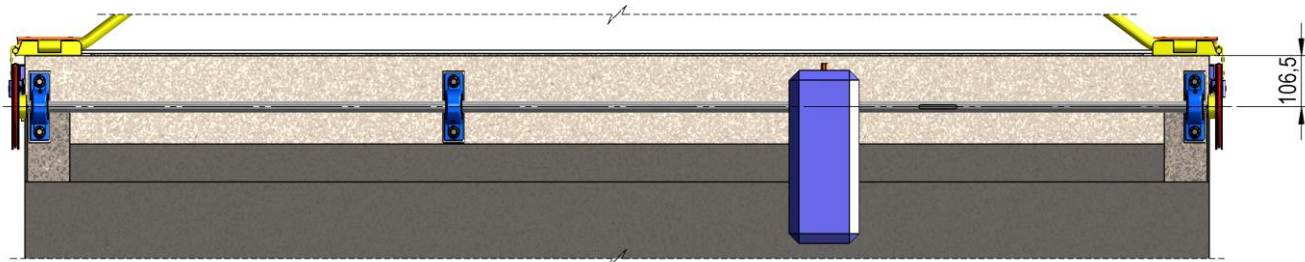
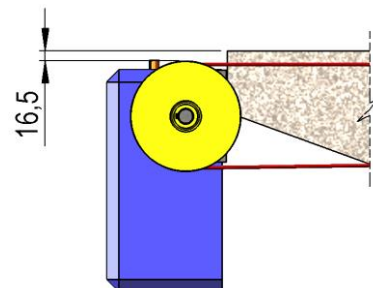

3.3 Bâchage MCA version manuelle

Pour ce qui concerne le montage de la partie avant, le bâchage manuel ne diffère de celui électrique que par le réducteur et la fixation de la manivelle. Le réducteur est de toute façon fixé à la benne selon le même principe que celui de la version électrique.

- Positionner le système d'entraînement MCA manuel sur la partie avant de la benne, comme illustré dans la figure :

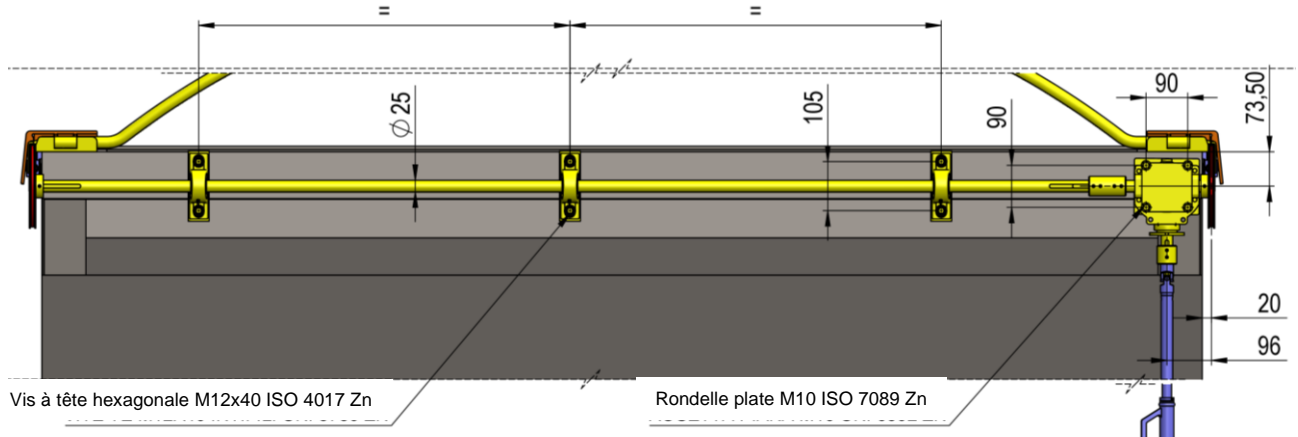

- Vérifier que le bord supérieur des poulies avant est **plus haut** que la rive de la benne de 16,5 mm.
- Fixer à la benne, par des vis passantes ou par soudage, les supports pour le soutien des paliers du groupe MCA.

Remarque : Avant de fixer les supports pour le système MCA, il faut vérifier que tous les paliers de l'arbre et du réducteur sont alignés.

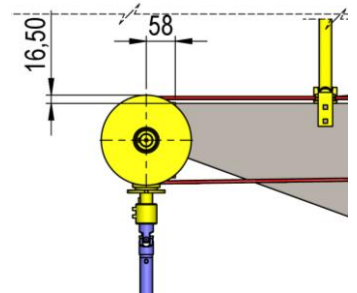

- Appliquer le réducteur en utilisant les vis spécifiques.

Remarque : Insérer le réducteur sans forcer et sans exercer aucune pression ni poussée sur le réducteur.

- Positionner l'arbre de transmission.
- Insérer la clavette de blocage au niveau du réducteur.

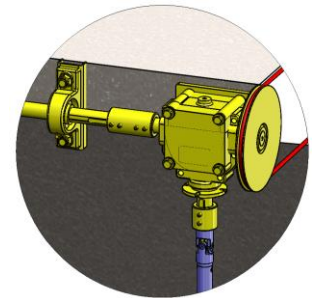

3.3.1 Montage avant avec « CÂBLES BAISSÉS »

Baisser de 33 mm la cote de positionnement de la poulie d'entraînement.

- Vérifier que le bord supérieur des poulies avant est **plus bas** que la rive de la benne de 16,5 mm.

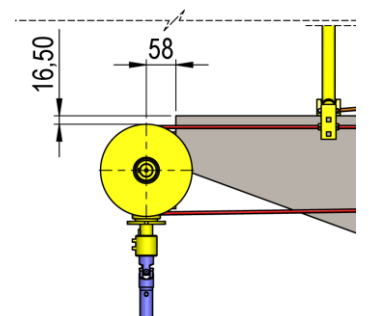

- Positionner le système d'entraînement MCA manuel sur la partie avant de la benne, comme illustré dans la figure :

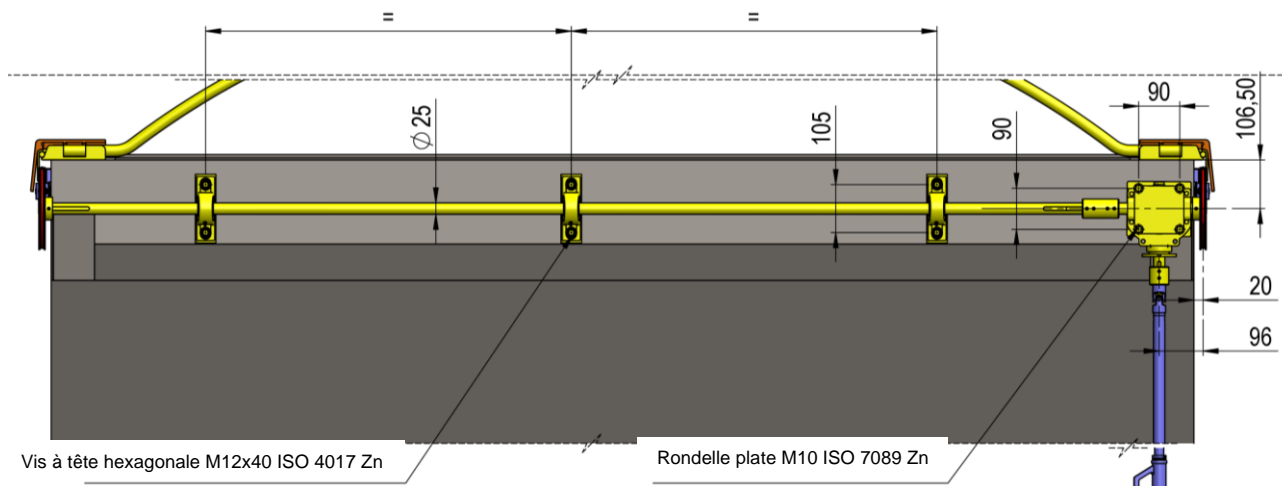

3.3.2 Fixation de la manivelle (version manuelle)

Dans la version manuelle, après avoir positionné la partie d'entraînement, il est indispensable d'installer la manivelle : pour la fixer, utiliser le kit spécifique :

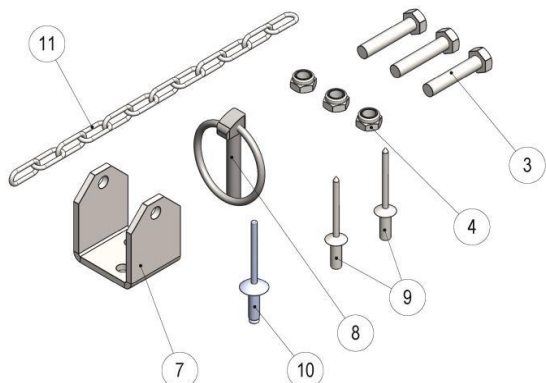

- Insérer la manivelle (1) dans la rallonge (2) et effectuer 2 trous pour la fixation à la hauteur désirée ;
- Fixer la manivelle (1) sur la rallonge (2) avec les vis (3) et les écrous autobloquants (4) fournis.

Remarque : Pendant sa vie la structure est sujette à des vibrations et à des sollicitations ; utiliser un frein-filet.

- Insérer la manivelle sur le pivot (5) du réducteur manuel, en vérifiant que la clavette est présente.
- Visser le goujon déjà présent sur la jonction de la manivelle.

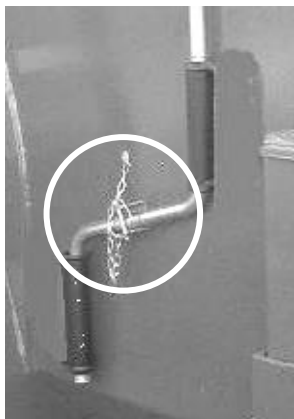
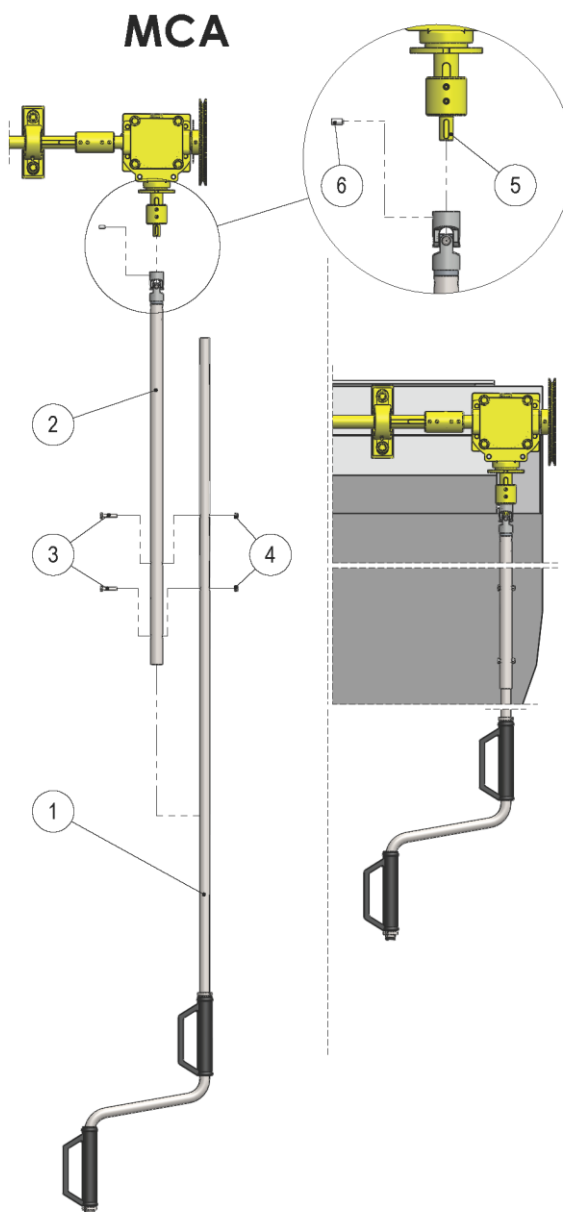

Appliquer le support de blocage pour la manivelle ;

- Trouver une position pour la manivelle qui ne soit pas un obstacle ;
- Percer la benne au niveau des trous du support ;
- Fixer le support (7) avec les rivets (9) fournis.
- Fixer la chaîne de sécurité (11) de la goupille d'arrêt (8) avec son rivet (10).

3.4 Installation des câbles d'acier

Les bâchages Marcolin Covering s.r.l. sont fournis déjà prémontés. Par conséquent, lorsque le bâchage est positionné sur la benne, il suffit de retirer les fixations qui maintiennent les arceaux unis pendant le transport et insérer le câble d'acier dans les trous des pieds.

L'élément principal qui permet le mouvement correct du bâchage de la benne est le câble d'acier.



ATTENTION !

Pendant les opérations d'installation du câble métallique, utiliser les gants pour éviter des blessures aux mains qui pourraient découler d'un effilochage des fils métalliques

Avant de procéder à la mise en place des câbles d'acier il faut vérifier l'alignement entre la poulie supérieure du tube creux et la bague dans laquelle passe le câble d'acier.

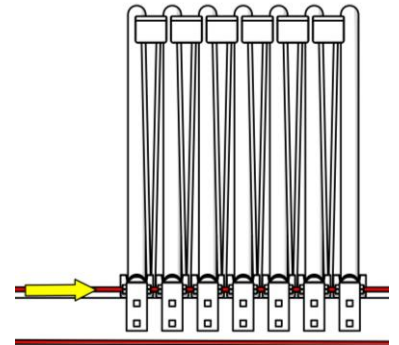

ATTENTION !

Cette opération est l'une des plus importantes pour le bon fonctionnement de la bâche. Plus l'alignement est précis, plus légère sera la bâche dans la version manuelle et moindre l'effort du moteur dans la version électrique.

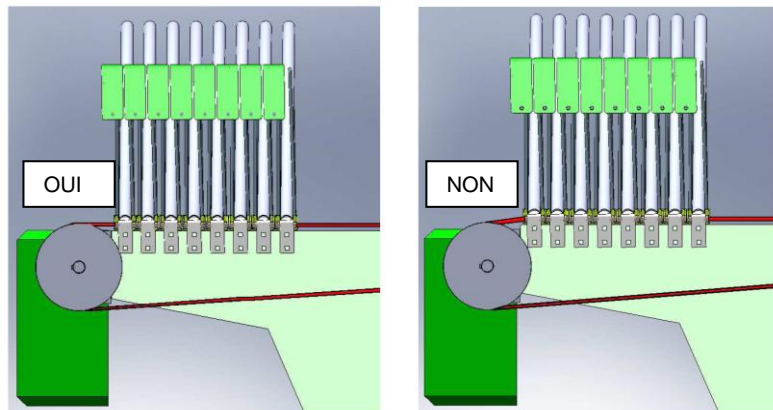

Desserrer les plaques de tension arrière :

- Desserrer la vis centrale qui bloque la poulie (1) ;
- Dévisser la vis qui règle la marche du coulisseau porte-poulie (2) ;
- Déplacer la poulie vers la partie avant.

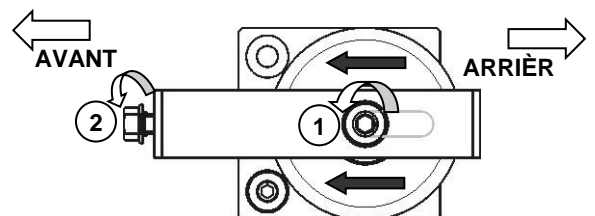

Procéder au positionnement du bâchage :

- Enlever l'emballage éventuel ;
- S'assurer du sens correct de la bâche (avant- arrière) ;
- Positionner le premier arceau de traction perpendiculairement aux ridelles de la benne.

Remarque : Faire très attention à la fixation de l'arceau de traction car une exécution erronée peut compromettre le fonctionnement du bâchage.

Procéder maintenant au positionnement de l'extrémité inférieure du câble d'acier :

- Apporter l'extrémité inférieure du câble métallique sur la partie arrière de la benne ;
- Enrouler le câble sur la poulie de renvoi arrière (3) ;
- Retourner avec l'extrémité du câble d'acier vers la partie avant de la benne.

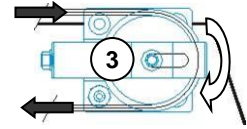

- Faire passer le câble d'acier du bas vers le haut sur la poulie avant et insérer le câble dans les pieds d'arceaux.

Les arceaux qui soutiennent la bâche ont des pieds de support qui facilitent le glissement de la couverture sur la ridelle de la benne. Les pieds de support présentent, sur la partie extérieure, un trou dans lequel passe le câble du système d'entraînement.

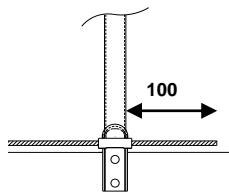
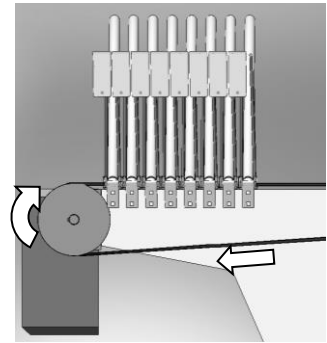

En utilisant l'extrémité supérieure du câble, procéder comme suit :

- Insérer le câble d'acier dans tous les arceaux par le trou qui se trouve sur les pieds ;
- En dernier, insérer l'extrémité du câble dans le trou du pied de l'arceau de traction ;
- S'assurer que dans la partie arrière l'extrémité du câble mesure au moins 100 mm pour permettre sa fixation et les éventuelles corrections.

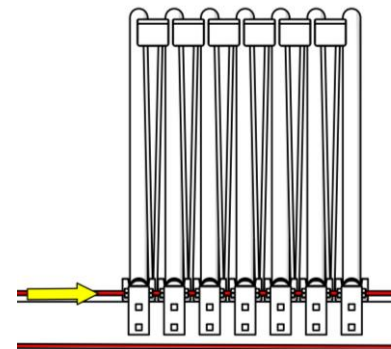

Remarque : S'assurer que l'arceau reste le plus possible perpendiculaire aux ridelles pour éviter des interventions de réglage par la suite.

3.4.1 Fixation du câble

Dès que le câble métallique a été correctement positionné dans le parcours prévu, on peut procéder avec les opérations du blocage du câble.



ATTENTION !

Pendant les opérations d'installation du câble métallique, utiliser les gants pour éviter des blessures aux mains qui pourraient découler d'un effilochage des fils métalliques.

Remarque : Avant de procéder au blocage du câble, vérifier attentivement si le bâchage est fourni dans la version avec un seul arceau de traction ou avec double arceau de traction.

SYSTÈME DE BACHAGE AVEC SIMPLE OU DOUBLE ARCEAU DE TRACTION (CÂBLE STANDARD)

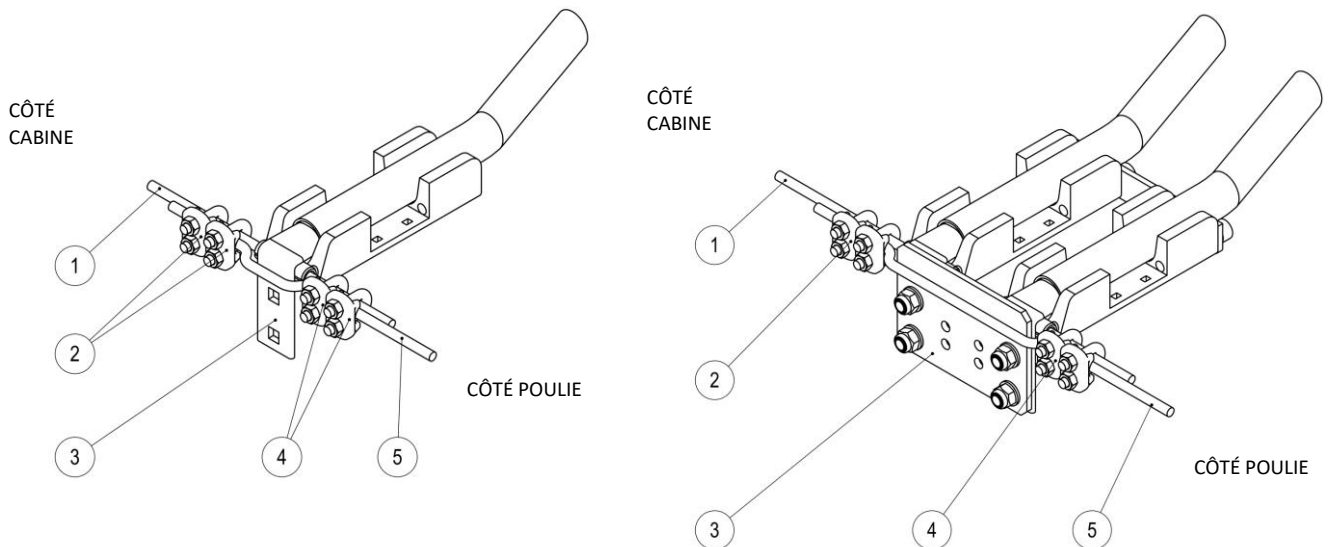

1. Passer le câble de retour de la partie arrière (coté poulie) **(5)** à l'extérieur du pied d'arceau de traction **(3)**.
2. Tendre le câble d'acier en le tirant manuellement ;
3. Bloquer les deux extrémités du câble **(1)** et **(5)** en les faisant passer dans les serres-câbles fournis **(2)** et **(4)**.

SYSTÈME DE BACHAGE AVEC DOUBLE ARCEAU DE TRACTION (CÂBLE BAISSÉ)

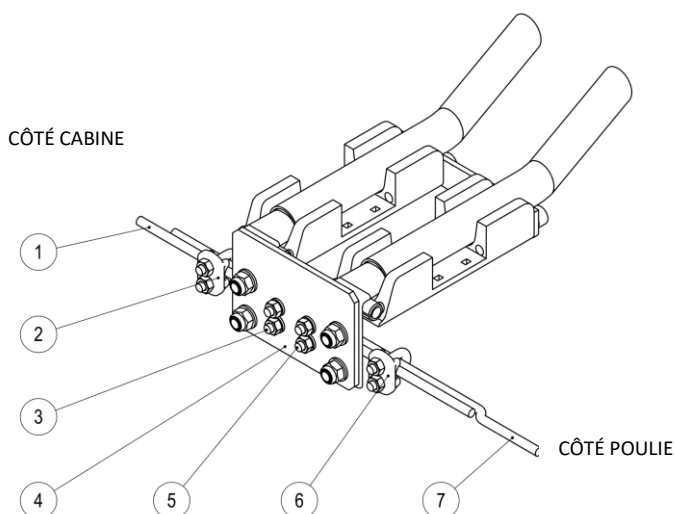

1. Enfiler un serre-câble **(3)** à l'intérieur de la plaque des pieds du double arceau de traction **(4)**.
2. Prendre le bout du câble **(1)** provenant du côté cabine et le fixer avec le serre-câble **(3)**.
3. Prendre le bout du câble de retour de la partie arrière (côté poulie) **(7)**, le superposer au précédent **(1)** en le faisant passer à l'intérieur de la plaque **(4)**.
4. Fixer ensemble les bouts du câble avec un serre-câble **(5)** inséré à l'intérieur de la plaque des pieds **(4)**. Avant de serrer le serre-câble **(5)**, tendre le câble manuellement.
5. Desserrer le serre-câble fixé avant **(3)** et le replacer en prenant les deux bouts du câble **(1-7)**.
6. Pour une plus grande sécurité, il est obligatoire de fixer un autre serre-câble à gauche **(2)** et à droite **(6)** des serres-câbles fixés auparavant.

ATTENTION !



Ne pas utiliser des matériaux différents de ceux fournis avec le système.

Il est absolument obligatoire de fixer les câbles avec 4 serre-câbles en acier zingué pour câble Ø6 positionnés comme dans la figure précédente (2 par côté).

ATTENTION !



Un serrage erroné des serre-câbles, le manque d'un ou de plus d'un serre-câble ou un serrage différent du serrage décrit peut compromettre la stabilité de la bâche sur la benne et en provoquer le détachement qui peut être source de danger et de dommages pour les personnes ou les objets.

NE PAS UTILISER des matériaux différents de ceux fournis avec le système, sous peine de déchéance de la garantie.

- Après avoir fixé le câble d'acier, couper la partie excédante, en laissant une réserve d'environ 100-150 mm pour éventuelles corrections.

Remarque

Avant de couper le câble, envelopper la zone d'incision avec du ruban isolant pour en éviter la détérioration avec le temps.

3.4.2 Mise en tension des câbles d'acier

Après avoir positionné les câbles d'acier, on peut procéder à leur mise en tension pour permettre au bâchage de glisser correctement. Pour effectuer cette opération, il est nécessaire de procéder comme expliqué pour les poulies arrière. Les câbles, en effet, ont été conçus et construits dans le but de permettre à l'opérateur de pouvoir régler la tension du câble d'acier.

En agissant alternativement d'abord sur une poulie puis sur l'autre, procéder de la façon suivante :

- Avec la clé dynamométrique appropriée, serrer la vis qui se trouve au bout de la poulie (2) à une valeur qui ne dépasse pas 7 Nm;

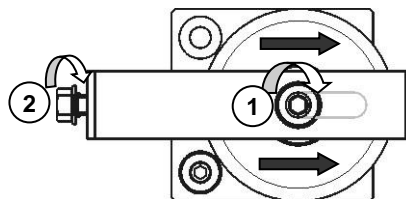

Grâce à cette opération la poulie et le coulisseau se déplacent en arrière en mettant le câble d'acier en tension ;



ATTENTION !

Il est très important de tendre les câbles de gauche et de droite de façon uniforme. La conformation particulière en forme de « V » de la poulie d'entraînement permet aux câbles de ne pas glisser, il n'est donc pas nécessaire de les tendre de manière excessive.

- Après avoir atteint la tension désirée, bloquer la poulie au moyen de la vis centrale (1) ;
- Répéter l'opération sur la poulie opposée.



ATTENTION !

Pendant les opérations d'installation du câble métallique, utiliser les gants pour éviter des blessures aux mains qui pourraient découler d'un effilochage des fils métalliques



IMPORTANT !

Une fois cette opération terminée, **vérifier que l'arceau est perpendiculaire aux ridelles latérales et équidistant de la porte arrière.** Dans le cas contraire agir en conséquence sur les mécanismes de tension du câble d'acier ou, au besoin, bloquer le câble.

3.5 Fixation de la bâche

Nous avons laissé la bâche plus longue sur la partie avant pour permettre l'adaptation aux différentes typologies de bennes et surtout de casquettes présents sur le marché.

Avant de procéder à la fixation il est nécessaire de faire certaines opérations qui permettent d'établir de façon correcte la mesure à laquelle fixer la bâche :

Remarque : Faire attention à la fixation de la bâche en cas de fermeture arrière automatique. Dans ce cas, consulter les procédures décrites dans le paragraphe 4.1.

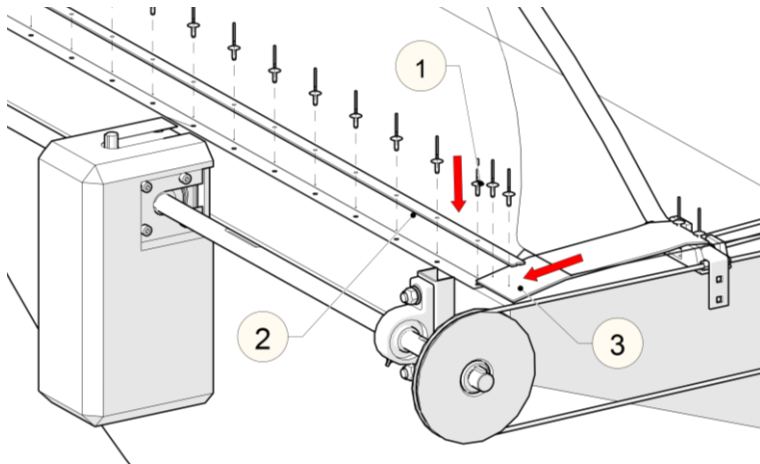

- Actionner le bâchage et couvrir la benne en arrêtant l'arceau à 70 mm de la poulie arrière ;

Le bâchage doit être actionné selon le type de système d'entraînement installé (manuel ou électrique).

- Mettre en tension le profil PE (3) et la partie avant de la bâche;
- Fixer la bâche et le profil PE (3) sur la partie supérieure de la benne en utilisant la platine de blocage (2) et les rivets (1) ;
- Couper la partie excédante de la bâche.

3.6 Systèmes d'accrochage latéral de la bâche

Le bâchage a été conçu pour satisfaire les différentes exigences de fonctionnement. Pour cela nous proposons deux typologies de fermeture latérale :

- Fermeture standard avec crochets automatiques en « L » ;
- Fermeture hermétique avec élastiques.

3.6.1 Fermeture standard avec crochets automatiques en « L »

Avec ce type de fermeture latérale le bâchage se fixe de façon automatique aux crochets respectifs positionnés sur le côté de la benne.

Lorsque le bâchage de la benne est terminé, la bâche se bloque automatiquement et le véhicule est prêt pour la circulation sur route.

Pour l'installation, procéder comme suit :

- Actionner le bâchage et couvrir complètement la benne.
- Établir les positions où fixer les crochets.

Pour fixer le bâchage, il est prévu normalement 2 ou 3 crochets par côté fournis en différentes hauteurs, distribués uniformément sur la longueur.

Dans tous les cas, le nombre de crochets n'est pas fixe et peut varier selon la longueur de la benne ou les exigences du client.

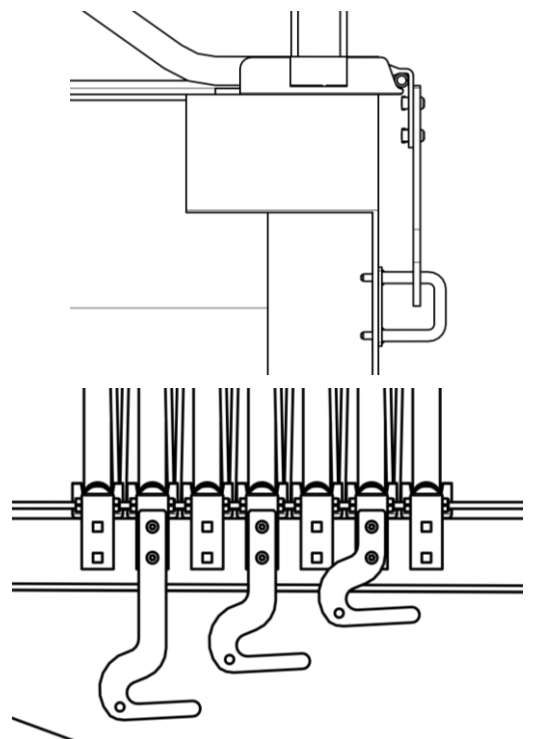

Remarque : Le positionnement des crochets est essentiel pour le bon fonctionnement du système d'accrochage.

- Appuyer le crochet sur la partie latérale du pied de support (1) ;
- Bloquer le crochet avec les vis à tête ronde (2) et les écrous cages (3) fournies.

Remarque : Utilisez le frein-filet moyen Loxeal 54.03 pour les vis fournies.

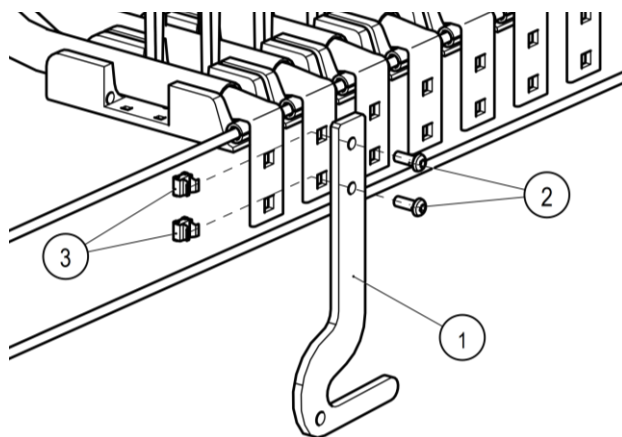

Après avoir défini la hauteur du crochet, il est possible de fixer l'anneau de blocage correspondant sur la benne :

- Positionner l'anneau de blocage au centre du crochet ;
- Percer la rive de la benne et fixer l'ancrage avec les rivets fournis.

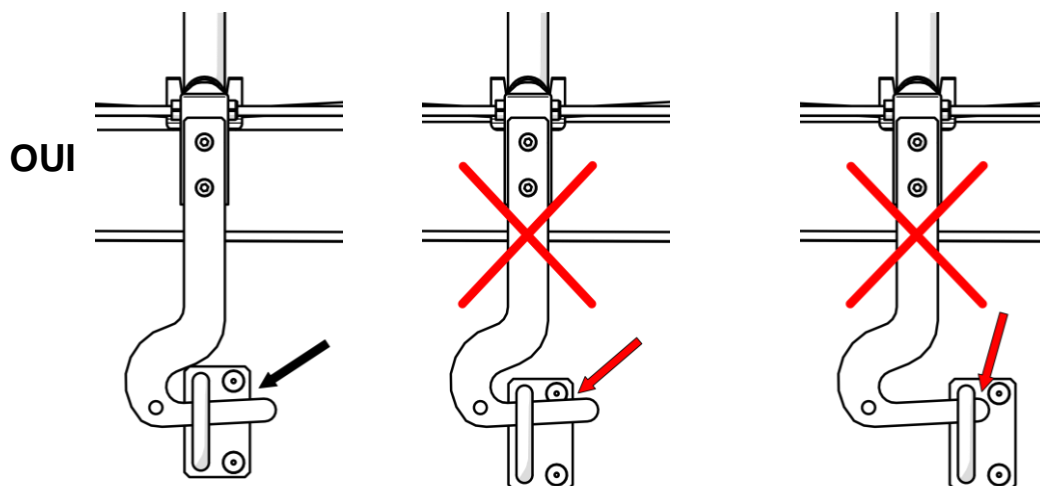
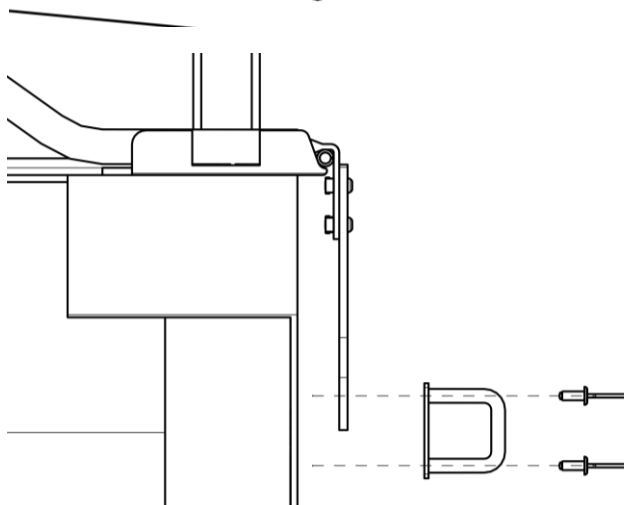

Il est possible maintenant de procéder au positionnement des crochets restants.



ATTENTION !

À partir de ce moment le positionnement en hauteur des crochets est très important pour le bon fonctionnement du bâchage.

- Procéder à l'installation des crochets successifs comme illustré dans la figure :

Remarque : Avant de procéder à la fixation de l'ancrage correspondant, vérifier qu'au moment où la bâche est repliée, le crochet est fixé sur un niveau différent du précédent de façon qu'il n'interfère pas avec l'ancrage appliqué précédemment.

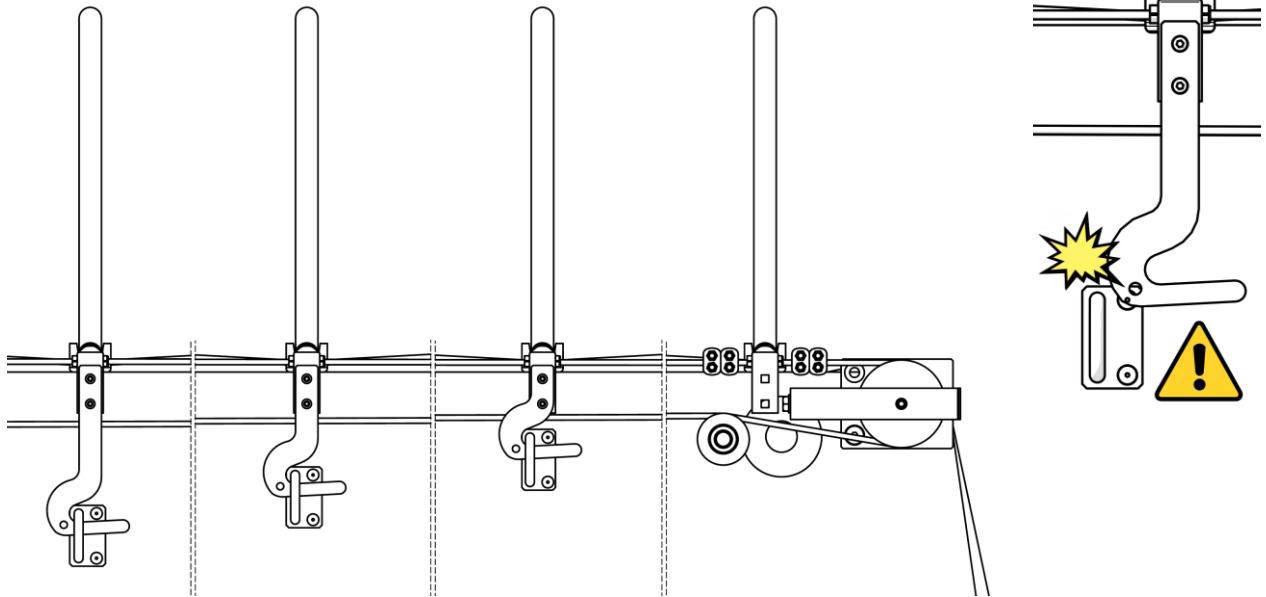

- En présence d'obstacles dans les ancrages, élever le crochet sur le trou supérieur et répéter les opérations de fixation précédentes ;
- En absence d'obstacles durant le mouvement, fixer l'ancrage du crochet respectif.
- Procéder à la fixation des autres crochets.



ATTENTION !

On recommande de prêter particulière attention à chaque positionnement des crochets pour éviter anomalies de fonctionnement pendant la mise en mouvement.

3.6.2 Fermeture hermétique avec élastiques

Avec cette typologie de fermeture latérale, la bâche descend de quelques centimètres le long de la benne et successivement elle est mise en tension avec les crochets élastiques.

Sur les bords de la bâche qui descendent le long de la benne, ils se trouvent les cordes avec les élastiques pour la fixation aux crochets spécifiques en plastique ou en fer.

Pour fixer les crochets procéder comme suit :

- Actionner le bâchage et couvrir complètement la benne ;
- Fixer sur la partie basse de la benne, au niveau des points d'ancrage, les crochets spécifiques, en utilisant les rivets fournis en dotation.



- S'assurer que les crochets sont appliqués à une hauteur telle qu'elle permet une mise en tension correcte des tirants élastiques.



PRESCRIPTION !

Pendant le cours de formation **SOULIGNER** souvent à l'utilisateur **QU'IL NE DOIT ABSOLUMENT PAS CIRCULER** si les élastiques ne sont pas accrochés

3.7 Câblage pour le bâchage MCA électrique

L'utilisation du bâchage dans la version électrique prévoit l'installation d'un simple câblage électrique approprié pour son alimentation et son fonctionnement.

En plus du moteur décrit ci-dessus, le système comprend les éléments suivants :

1. Control Box → voir le paragraphe **Erreur. L'origine riferimento non è stata trovata.**
2. Télécommande « TX MARCOLIN »
3. Ensemble de contacts électriques
4. Câblages électriques

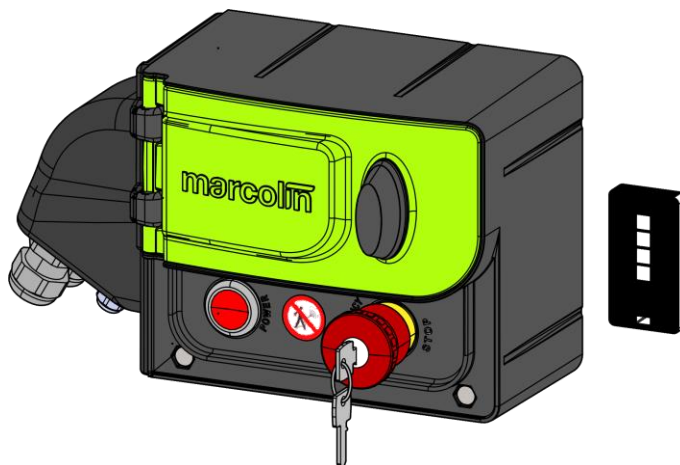





plaque d'identification : sur la face interne de la porte →

Le système électrique comprend aussi les câbles de connexion des différents composants.

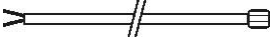
Chaque câble fourni a été préparé et disposé pour un usage spécifique ; pour cette raison ils ont été marqués avec un sigle spécifique.

Ci-dessous : la description des caractéristiques, de l'usage et de l'identification des différents câbles.

Longueur	Extrémité 1	Couleur de référence	Extrémité 2	Usage
4,50 m	Libre pour être adaptée à la mesure et permettre le branchement à la batterie	 A	Fiche 80 A femelle	Connexion de la batterie du tracteur à la zone de liaison semi-remorque.
2,50 m	Fiche 80 A mâle	 B	Libre pour être adaptée à la mesure pour la connexion à la Control Box. (1 - 2)	Connexion de la zone de liaison de la semi-remorque à l'alimentation de la Control Box.
2,50 m	Connexion aux bornes de la Control Box (3 - 4)	 C	Libre pour être adaptée à la mesure pour la connexion à la plaque de contacts.	Connexion de la Control Box (sortie moteur) à la plaque de contacts.
4,50 m	Connexion aux bornes de la plaque de contacts	 D	Libre pour être adaptée à mesure pour la connexion au moteur.	Connexion de la plaque de contacts au moteur.

ATTENTION !



Avant d'effectuer les connexions électriques « débrancher la batterie » .

L'installation électrique doit être faite par personnel qualifié et de toute façon respectant toutes les indications de ce manuel et du schéma électrique décrit dans le paragraphe 6.1).

Remarque : Lorsqu'il est nécessaire d'utiliser des câbles différents de ceux fournis, consulter le fabricant au préalable.

3.7.1 Description des modèles de Control Box

Le tableau qui suit récapitule les différents types de Control Box (X), où (X) = R 24, RH 24, RHV 24, suivant le modèle.

FAMILLE PRODUIT	DESCRIPTION	DIFFÉRENCES PAR RAPPORT AU STANDARD
CONTROL BOX R 24 V	Modèle STANDARD, dans cette version le mode de fonctionnement prévoit un sélecteur de commande avec retenue et une télécommande « TX MARCOLIN », pour compacter (« UNCOVERED ») et déployer (« COVERED ») le bâchage. La version présente également un bouton d'arrêt d'urgence avec verrouillage par clé et un bouton à LED de présence tension et de programmation de la télécommande « TX MARCOLIN ».	(aucune)
CONTROL BOX RH 24 V	Ce modèle prévoit toutes les fonctionnalités du modèle standard. L'option de temporisation pour le recul partiel de la bâche, en cas de bennes avec hayon hydraulique, est activée.	Dans cette version, l'option de temporisation pour le recul de la bâche est activée.
CONTROL BOX RHV 24 V	Ce modèle prévoit toutes les fonctionnalités du modèle RH 24 V. Dans ce modèle, en outre, la sortie auxiliaire pour la commande du motovibrateur est activée. Les deux premiers canaux de la télécommande « TX MARCOLIN » sont dédiés à la commande moteur (comme la Control Box R 24V), tandis que les 2 autres canaux sont utilisés pour les commandes auxiliaires (avec vérification de compatibilité électromagnétique par le fabricant du véhicule).	Dans cette version, l'option de temporisation pour le recul de la bâche est activée de même que la sortie auxiliaire pour la commande du motovibrateur.

3.7.2 Installation des composants électriques

Nous décrivons ci-dessous les opérations nécessaires pour l'installation des composants électriques :

- Fixer la Control Box sur le contre-châssis de la benne avec des ancrages appropriés ;
- Fixer une des deux plaques de contacts sur la partie avant de la benne ;
- Fixer la deuxième plaque sur le contre-châssis.



ATTENTION !

La fixation doit être faite de façon que, lorsque la benne est complètement baissée, les deux plaques se trouvent en contact.



ATTENTION !

S'assurer que les contacts ne sont pas accouplés de façon erronée en provoquant des dommages au système (ex. court-circuit).

EXEMPLE DE MONTAGE

Il est possible de positionner la Control Box à n'importe quel endroit de la semi-remorque, en faisant attention au positionnement vertical (voir dessin).

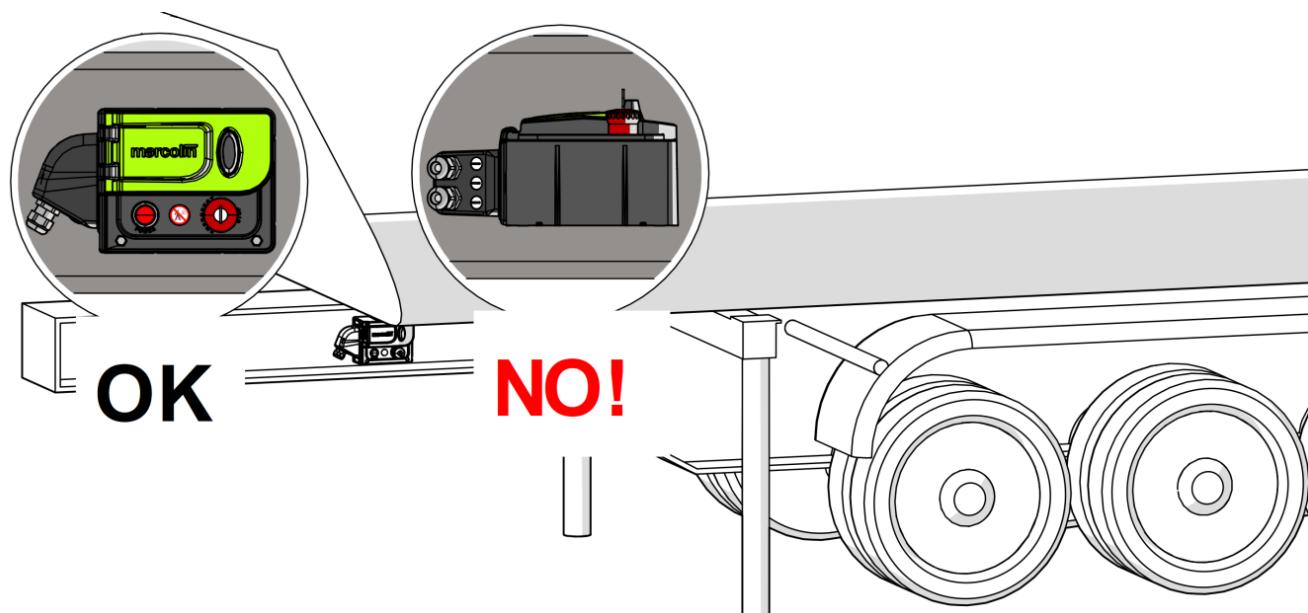

IMPORTANT !



La Control Box doit être fixée au châssis de la semi-remorque en position verticale (voir dessin), en utilisant les câbles électriques de câblage fournis dans le système. Pour la connexion à la batterie, insérer un fusible de 70A (non fourni) voir paragraphe 6.1 « schéma électrique ».



ATTENTION !

Ne pas alimenter la Control Box avec des systèmes différents des batteries automobiles ou avec des systèmes non autorisés par Marcolin Covering

① En cas de doute ou de problème rencontré pendant l'installation nous vous invitons à nous contacter par téléphone.

Remarque : Les montages **non autorisés** par la Société Marcolin Covering s.r.l. peuvent provoquer **la perte de validité de la garantie !**

Après avoir fixé les principaux composants, procéder au câblage du système.



ATTENTION !

L'installation électrique doit être exécutée par du personnel qualifié !
Avant d'effectuer les connexions électriques, déconnecter la batterie pour couper la tension.

ATTENTION À LA POSITION DES RONDELLES !

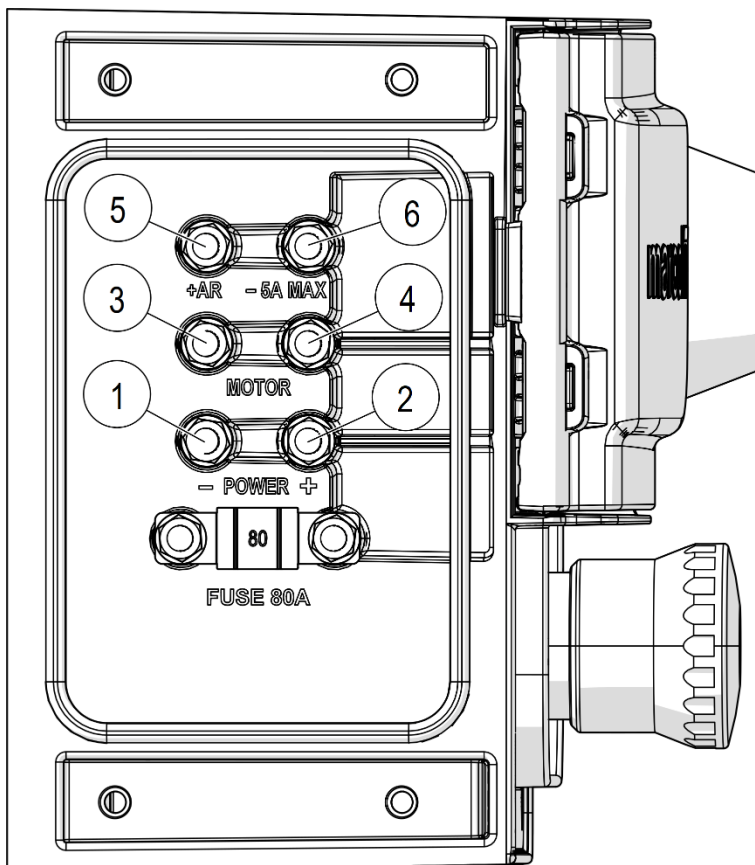
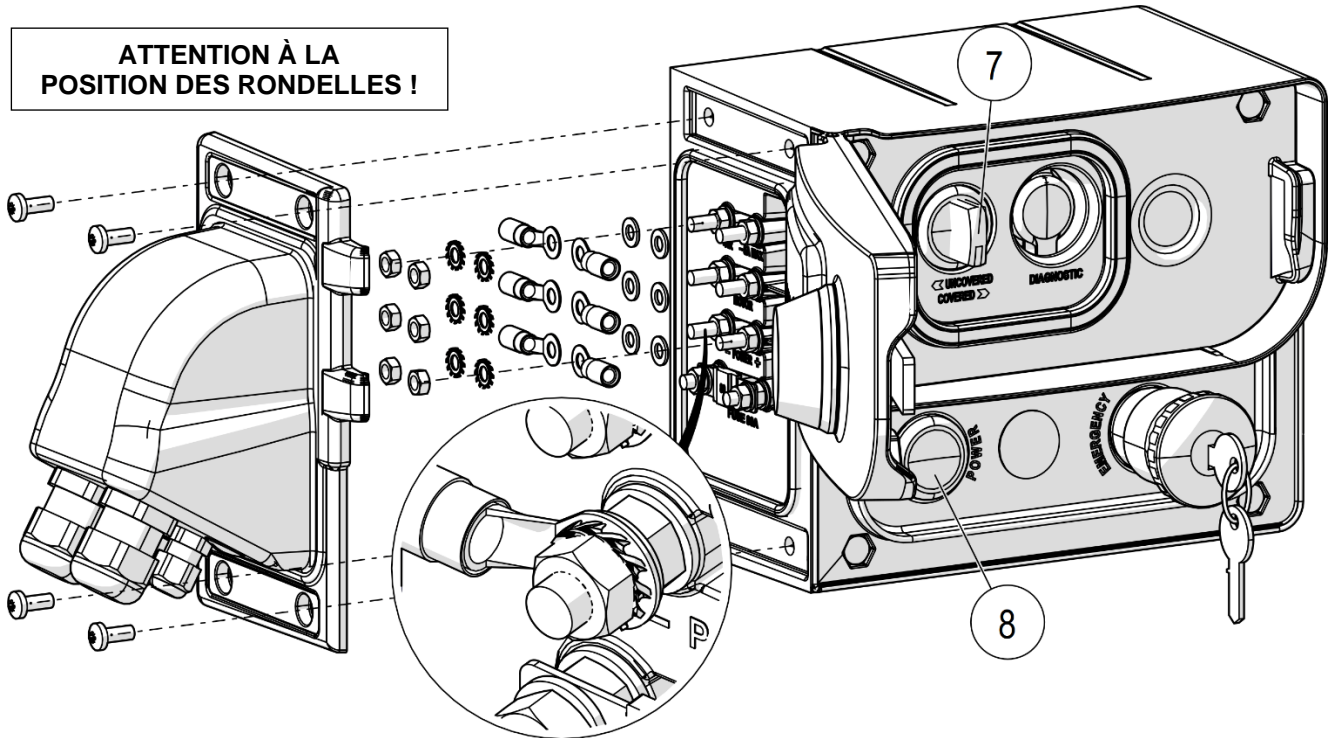

Rep.	Description
1	Alimentation - 24 V
2	Alimentation + 24 V
3-4	Connexion moteur <i>N.B. vérifier le sens de rotation du moteur avec le sélecteur de commande rep. 7. Si en tournant le sélecteur sur « UNCOVERED », la bâche se déploie au lieu de se compacter, inverser les polarités sur les contacts du moteur.</i>
5	ENTRÉE - commande carte de recul
6	SORTIE - commande motovibrateur (MAX - 5 A) Attention sortie négative !
7	Sélecteur de commande avec retenue (UNCOVERED / COVERED)
8	Bouton de programmation télécommande « TX MARCOLIN »

1. En utilisant les câbles fournis, connecter la batterie aux contacts **1-2** pour alimenter la Control Box.
2. Sur le pôle + du câble d'alimentation connecter un fusible (70 A) de sécurité de l'installation (non fourni).
3. Connecter ensuite la sortie de la Control Box (contacts **3-4**) à la plaque de contact fixe.
4. À partir de la plaque de contact mobile, connecter le moteur.



ATTENTION !

Faire particulièrement attention au serrage des écrous des contacts du moteur.
Des contacts desserrés peuvent endommager l'installation.

Remarque : Vérifier que les câbles sont bien fixés à la structure et qu'ils ne créent pas d'obstacles ou des risques d'enchevêtrement.



ATTENTION !

Lors de la connexion, ne pas inverser les polarités de l'alimentation !

Remarque : La connexion des polarités du moteur conditionne la réponse entre commandes et fonctionnement.



IMPORTANT !

La connexion des polarités du moteur conditionne la correspondance entre commandes et mouvement. Vérifier le sens de rotation du moteur avec le sélecteur de commande. Si en tournant le sélecteur sur « UNCOVERED », la bâche se déploie au lieu de se compacter, inverser les polarités sur les contacts.

3.8 Commandes de la machine

3.8.1 Description de la Control Box

La Control Box comprend :

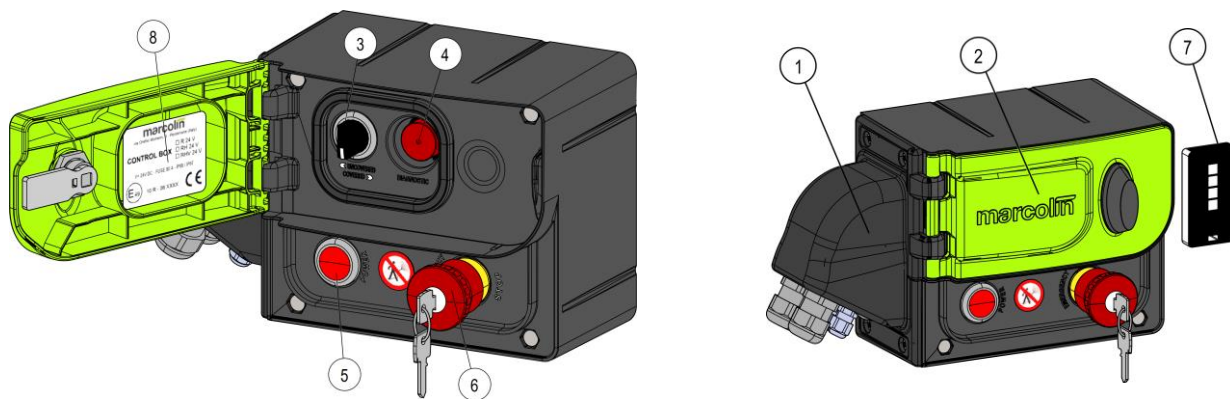

1. Couvercle de protection des contacts pour câbles d'alimentation 24 V et de connexion du moteur
2. Porte / Couvercle commandes
3. Sélecteur de commande avec retenue (**UNCOVERED / COVERED**)
4. Prise diagnostic
5. Bouton LED de présence tension et programmation télécommande « TX MARCOLIN »
6. Bouton d'arrêt d'urgence avec verrouillage par clé
7. Télécommande « TX MARCOLIN » à 4 canaux
8. Plaquette d'identification



ATTENTION !

Il est absolument interdit d'actionner la Control Box quand le véhicule est en marche.
Le fabricant décline toute responsabilité.

3.8.2 Clé du bouton d'arrêt d'urgence, situation d'arrêt de sécurité

La clé sert pour mettre la machine en situation d'ARRÊT DE SÉCURITÉ, nécessaire pour éviter que le personnel non autorisé ait la faculté de mettre en marche la machine. L'arrêt de sécurité doit être toujours inséré quand le bâchage n'est pas utilisé (pendant les pauses journalières et nocturnes, pendant l'entretien et les réparations, etc.) en appuyant le bouton d'arrêt d'urgence et le blocage de ce bouton par la clé prévue à cet effet.



ATTENTION !

Il est interdit d'abandonner la machine quand le système est en fonction.
Le fabricant décline toute responsabilité.

3.8.3 Composants de la Control Box concernés par l'utilisation de la part de l'utilisateur

1. Sélecteur des commandes **UNCOVERED / COVERED**
2. Bouton d'arrêt d'urgence avec verrouillage par clé
3. Bouton LED de présence tension et programmation télécommande « TX MARCOLIN »
4. Télécommande « TX MARCOLIN »

3.8.4 Description de la télécommande « TX MARCOLIN »

Il s'agit d'une télécommande « TX MARCOLIN » de poche à utiliser aussi comme porte-clés.

Description des touches :

1. Commande **UNCOVERED**
2. Commande **COVERED**
3. Commande auxiliaire (si le modèle de Control Box installé est la RHV 24 V, cette touche peut être utilisée pour activer le motovibrateur)
4. Commande auxiliaire libre

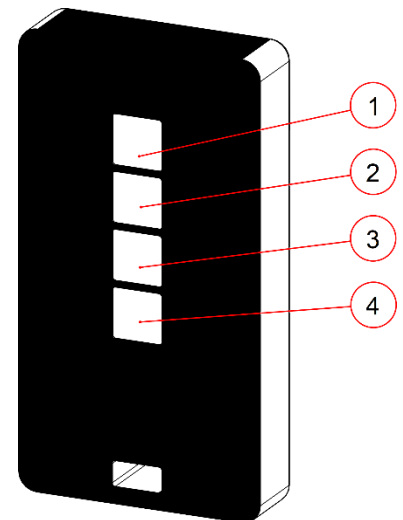

PRESCRIPTION!

La télécommande « TX MARCOLIN » **DOIT être conservée et utilisée EXCLUSIVEMENT** par l'opérateur.

Après chaque utilisation, la télécommande « TX MARCOLIN » doit être conservée dans un endroit inaccessible à des tiers.

L'opérateur doit vérifier qu'il n'y a pas de personnes étrangères au service à proximité de la Control Box avant d'utiliser la télécommande « TX MARCOLIN ».



ATTENTION !

Il est absolument interdit d'actionner la télécommande « TX MARCOLIN » quand le véhicule est en marche.

Le fabricant décline toute responsabilité.

3.8.5 Reprogrammation de la télécommande « TX MARCOLIN »

En cas de besoin de reprogrammer une télécommande « TX MARCOLIN », exécuter la procédure qui suit.

1. Pour entrer en mode programmation, appuyer **7 fois de suite** sur le bouton LED n° 5 de la Control Box. Après la 7e pression, la Control Box émet un signal acoustique intermittent et le bouton LED, à son tour, émet une lumière intermittente.
2. Appuyer alors sur une touche quelconque de la télécommande « TX MARCOLIN » : la Control Box émet un dernier signal acoustique, tandis que le bouton LED s'éteint une seconde puis se rallume et reste éclairé. La télécommande « TX MARCOLIN » est ainsi reprogrammée.
3. Vérifier le fonctionnement correct de la télécommande « TX MARCOLIN » en testant le moteur dans les deux sens de déplacement du bâchage (ouverture et fermeture).

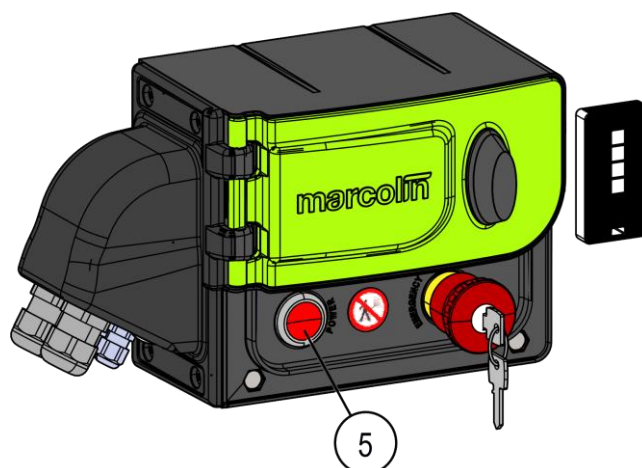

En cas d'erreur ou de non-fonctionnement des cycles, contacter le service après-vente Marcolin Covering ou s'adresser à un atelier de réparation autorisé.

3.8.6 Déploiement de MCA et bâchage de la benne

La situation opérationnelle initiale prévoit le bâchage replié sur la partie avant de la benne ; pour déployer le bâchage procéder comme suit :

- Vérifier que la partie supérieure des bords de la benne est sans obstacles ;
- Enlever tous les élastiques (s'ils sont prévus dans la version installée sur le véhicule) des crochets avant afin de permettre au bâchage de glisser librement ;
- Insérer la clé dans le bouton d'arrêt d'urgence ;
- Faire tourner la clé dans le sens HORAIRE pour débloquer le bouton d'arrêt d'urgence et donner la commande de fonctionnement

ⓘ Lorsque la Control Box est mise en marche elle émet un signal acoustique.

Avec télécommande « TX MARCOLIN » : POUSSER SUR LE BOUTON n. 2 (COVERED)

Sur la Control Box : TOURNER LE SÉLECTEUR vers la droite (COVERED)

- Déployer complètement le bâchage et relâcher le bouton de commande. La Control Box est dotée par un système d'arrêt du moteur automatique quand le bâchage arrive à la fin de son parcours.
- Fermer le bâchage sur la partie arrière (en cas de fermeture automatique, il se ferme automatiquement)
- Accrocher les élastiques aux points d'accrochage latéral pour bloquer la bâche pendant la circulation sur route (s'ils sont prévus dans la version installée sur le véhicule)
- Appuyer sur le bouton d'arrêt d'urgence et enlever la clé ;
- Faire une inspection rapide mais méticuleuse, surtout des crochets automatiques, pour vérifier que tout est en ordre avant de faire circuler le véhicule sur la voie publique.

3.8.7 Arrêt opérationnel de la machine

Pour arrêter le mouvement de la bâche, il suffit de relâcher le sélecteur de commande de la Control Box ou de relâcher la pression de la touche de la télécommande « TX MARCOLIN ».

3.8.8 Comment arrêter la machine en cas de situation d'urgence ?

Pour mettre la machine en situation d'ARRÊT D'URGENCE appuyer sur le bouton n° 6 sur la Control Box.



ATTENTION !

Il est interdit d'abandonner la machine quand le système est en fonction.
Le fabricant décline toute responsabilité.

3.8.9 Réarmement de la machine après une situation d'urgence



ATTENTION !

Avant de réarmer la machine après un arrêt d'urgence, il faut résoudre la situation qui a causé l'intervention d'arrêt d'urgence.

Pour réactiver la machine après une situation d'urgence, après avoir appuyé sur le bouton d'arrêt d'urgence rouge (n° 6), procéder comme suit :

- Insérer la clé de déblocage dans le bouton d'arrêt d'urgence de la Control Box ;
- Faire tourner la clé dans le sens horaire et tirer le bouton.

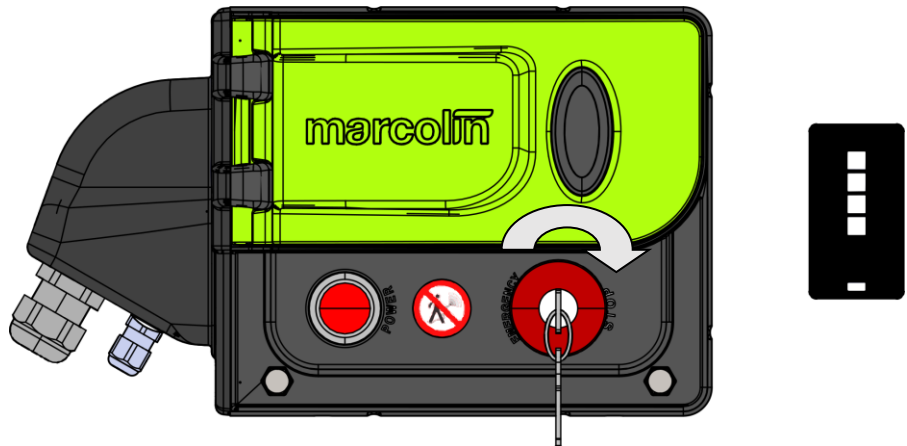

3.8.10 Arrêt de la machine en conditions de sécurité

- Relâcher le sélecteur de commande dans la Control Box ou relâcher la pression de la touche de la télécommande « TX MARCOLIN ».
- Mettre la machine en situation d'ARRÊT D'URGENCE en appuyant sur le bouton d'arrêt d'urgence n° 6 de la Control Box.
- Pour mettre la machine en situation d'ARRÊT D'URGENCE (dans le cas où vous devez vous éloigner du véhicule et l'abandonner) enlever la clé du bouton d'arrêt d'urgence (n° 6).

3.8.11 Repliage de MCA et débâchage de la benne

La situation opérationnelle initiale prévoit le bâchage déployé sur la benne ; pour plier le bâchage procéder comme suit :

- Enlever tous les élastiques (s'ils sont prévus dans la version installée sur le véhicule) des crochets avant afin de permettre au bâchage de glisser librement ;
- Insérer la clé dans le bouton d'arrêt d'urgence ;
- Faire tourner la clé dans le sens HORAIRE pour débloquent le bouton d'arrêt d'urgence et donner l'accord au fonctionnement

ⓘ Lorsque la Control Box est mise en marche elle émet un signal acoustique.

Avec télécommande « TX MARCOLIN » : APPUYER SUR LA TOUCHE n° 1 (UNCOVERED)

Sur la Control Box : TOURNER LE SÉLECTEUR vers la gauche ((UNCOVERED))

- Replier complètement le bâchage et relâcher le bouton de commande. La Control Box est munie d'un système d'arrêt automatique du moteur quand le bâchage arrive en fin de course.
- Faire une inspection rapide mais méticuleuse, surtout des crochets automatiques, pour vérifier que tout est en ordre avant d'effectuer le soulèvement de la benne.

3.8.12 Comment arrêter la machine en cas de besoin ou de situations de risque ?

Suivre la procédure décrite au paragraphe 3.8.7 .

3.8.13 Comment arrêter la machine en cas de situation d'urgence ?

Suivre la procédure décrite au paragraphe 3.8.8 .

3.8.14 Arrêt de la machine en situation de sécurité

Suivre la procédure décrite au paragraphe 3.8.10 .

3.8.15 Situation de benne vide

Quand la benne est complètement vide, deux situations bien distinctes peuvent se présenter :

- Si on doit recharger la benne dans le même lieu où le déchargement a été effectué, on peut laisser libres les crochets avec élastique (s'ils sont prévus dans la version en question) puis déployer de nouveau le bâchage et fixer les crochets ;
- Si on doit faire circuler le véhicule sur la voie publique quand la benne est vide, il faut absolument procéder au positionnement des crochets avec élastique dans les points d'ancrage prévus à cet effet pour éviter d'accrocher des personnes ou des choses quand le véhicule circule sur la route.
- Appuyer sur le bouton d'arrêt d'urgence pour mettre la machine en situation d'ARRÊT EN SÉCURITÉ et enlever la clé.
- Effectuer une inspection brève mais attentive pour vérifier que tout est en ordre avant de faire circuler le véhicule sur la voie publique.

3.9 Quoi faire si le bâchage ne fonctionne pas électriquement ?



ATTENTION !

Il est formellement interdit d'ouvrir la Control Box en enlevant le couvercle du fond.
Cette action entraîne la perte de la garantie.

3.9.1 Remplacement du fusible interne en situation d'urgence

Avant de remplacer le fusible interne, vérifier que le fusible externe placé sur la borne (+) de la batterie est intact. Si ce n'est pas le cas, c'est ce fusible qu'il faudra remplacer.



INFORMATION IMPORTANTE POUR LA SÉCURITÉ DE L'UTILISATEUR

L'opération de remplacement du fusible interne en situation d'urgence est permise seulement en cas exceptionnel. Nous recommandons, si possible, de contacter de façon prioritaire l'installateur de zone pour obtenir des informations précises sur les procédures à suivre.



ATTENTION !

Avant de procéder à l'ouverture du couvercle de protection des contacts de la Control Box, déconnecter la batterie pour couper la tension..



ATTENTION !

Cette procédure doit être absolument faite par du personnel spécialisé, **sous peine de déchéance de la garantie !**

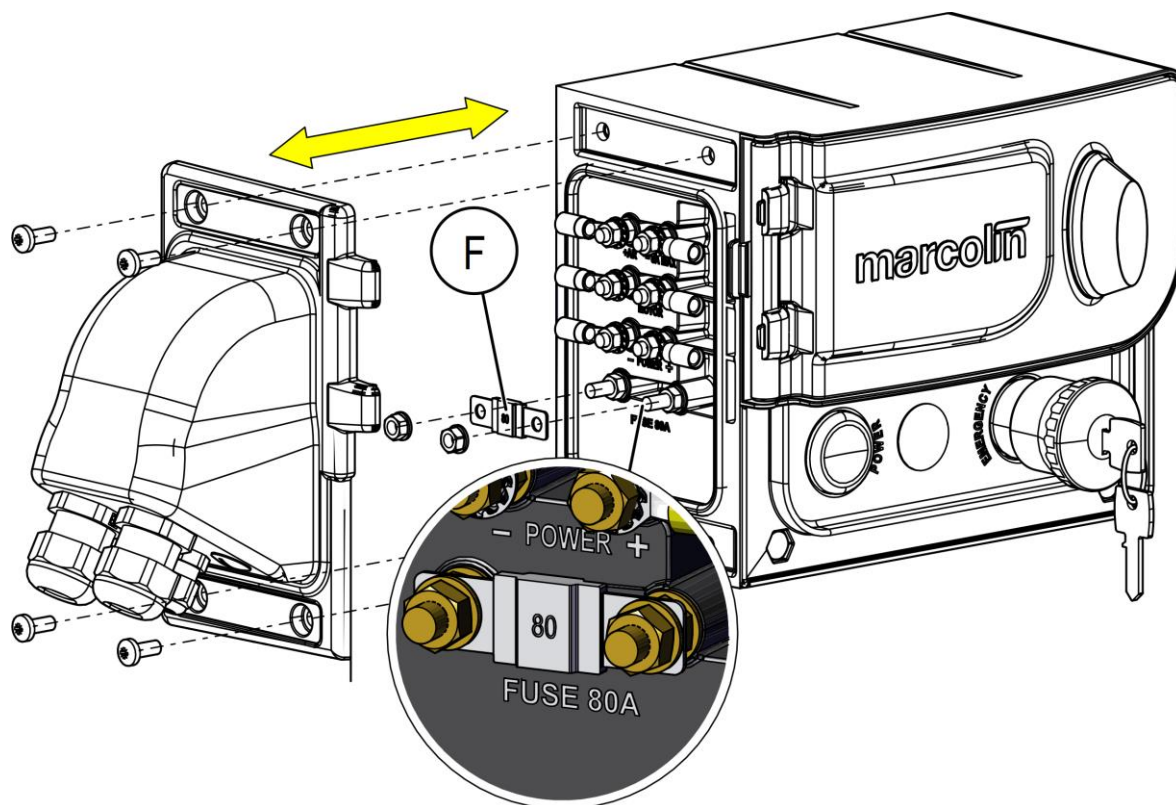

1. Avec un tournevis adéquat, desserrer les vis qui se trouvent sur les côtés du couvercle de protection des contacts sur le côté gauche de la Control Box.
2. Retirer le couvercle en veillant à ne pas abîmer la garniture d'étanchéité.
3. Remplacer le fusible endommagé (F).
4. Attendre au moins 8 heures avant de refermer le couvercle car la garniture d'étanchéité a besoin d'une période adéquate pour reprendre sa forme. Au moment de remettre le couvercle en place, veiller à ne pas abîmer la garniture d'étanchéité.

3.9.2 Déblocage du moteur en situation d'urgence



ATTENTION !

Avant d'effectuer ces opérations, appuyer sur le bouton d'arrêt d'urgence situé sur la Control Box **et enlever la clé !**

Remarque : L'utilisation inappropriée peut causer des dommages à l'arbre moteur en compromettant le fonctionnement futur.

Remarque : L'opération de déblocage du moteur est à faire avec la poignée appropriée fournie en dotation.

Le système de fonctionnement manuel d'urgence se trouve au-dessus du moteur de fonctionnement, pour les opérations procéder comme suit :

- Prendre la poignée appropriée fournie ;
- Utiliser un système de montée homologué, monter sur la partie avant de la benne où se trouve le moteur du système d'entraînement ;
- Insérer la poignée dans l'arbre qui se trouve sur la partie supérieure du moteur ;
- Faire tourner la poignée dans un sens ou dans l'autre de façon correspondant à l'action désirée (couvrir ou découvrir la benne).

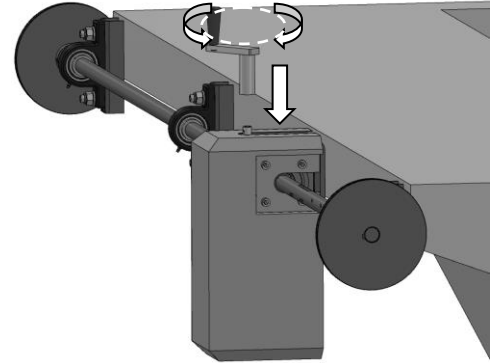

ATTENTION !

IL EST INTERDIT de mettre en marche la machine avec les commandes de la Control Box fixe ou avec la télécommande « TX MARCOLIN » quand la poignée est insérée.

Chapitre 4 INSTALLATION DES OPTIONS

4.1 Fermeture arrière automatique

Remarque : Le système de fermeture automatique de la partie arrière peut être installé exclusivement avec le double arceau de traction de la bâche.

Le bâchage peut être équipé avec un système innovant de fermeture automatique de la partie arrière qui évite à l'opérateur d'effectuer l'opération manuelle de positionnement de la partie terminale de la bâche dans la phase de fermeture finale de la benne.

Ce système demande une attention particulière pendant la phase de fixation de la bâche sur la partie avant.

Les opérations à faire sont les suivantes :

- Actionner le bâchage (manuellement ou électriquement selon le modèle en phase de montage) et couvrir la benne en arrêtant l'arceau de traction à une distance du bord égale à la longueur du système lorsqu'il est fermé complètement.
- Mettre en tension le profil PE (3) et la partie avant de la bâche.
- Fixer la bâche et le profil PE latéral (3) sur la partie supérieure de la casquette, en utilisant le plat d'aluminium spécifique (2) et les rivets (1).
- Couper la partie excédante de la bâche.

Il est possible maintenant de régler la fermeture arrière automatique afin de permettre que la fermeture arrière s'abaisse automatiquement lorsque la bâche couvre complètement la benne, tant dans la version manuelle que dans la version électrique.

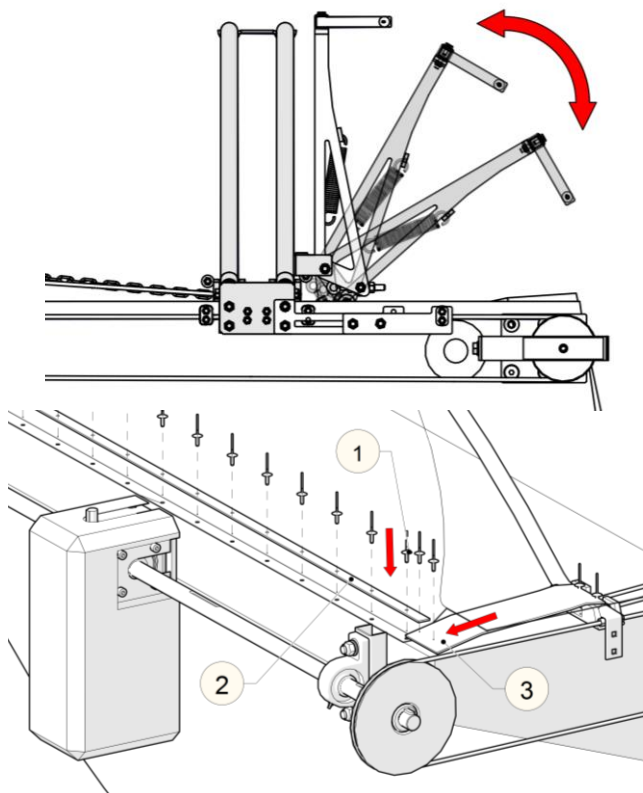

ATTENTION !

Pour effectuer certaines opérations il faut entrer à l'intérieur de la benne. S'assurer que la benne est vide et propre pour éviter le risque de glisser. Utiliser toujours des vêtements pour la prévention des accidents.

TOUTES LES OPÉRATIONS D'ENTRETIEN DOIVENT ÊTRE FAITES QUAND LA MACHINE EST ARRÊTÉE ET LES INSTALLATIONS SONT DÉSACTIVÉES.



NE PAS MARCHER SUR LE BÂCHAGE !

Le fabricant décline toute responsabilité.

- Actionner le bâchage (manuellement ou électriquement selon le modèle) et couvrir la benne (fig. 1) ;

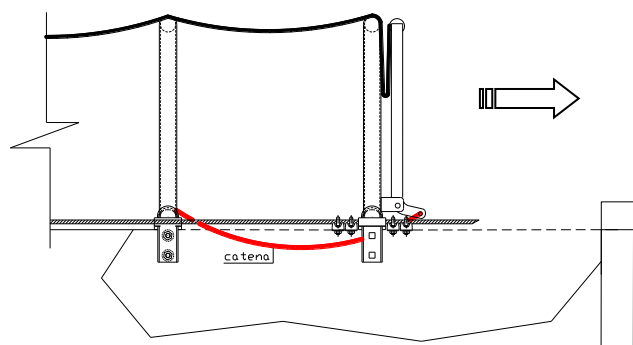

fig. 1

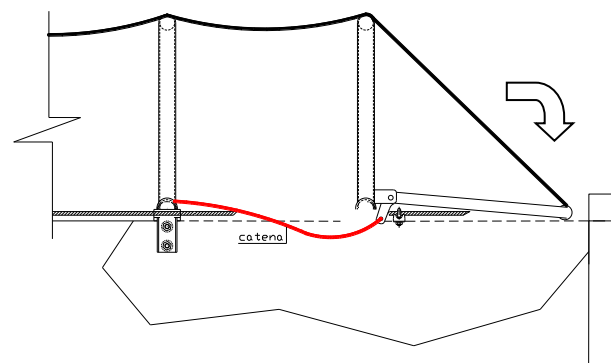

fig. 2

- Entrer à l'intérieur de la benne pour régler les chaînes (il faut deux clés fixes de 10) ;

- Abaisser manuellement la fermeture (fig. 2) ;
- Régler la chaîne, en faisant en sorte que lorsque la fermeture est abaissée, elle soit parfaitement en tension (fig. 3).

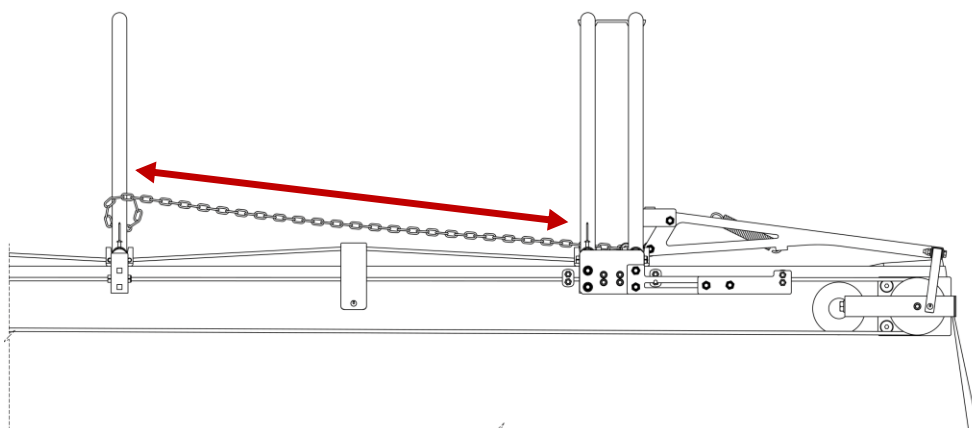

fig. 3

4.1.1 Installation des supports de la fermeture arrière automatique en cas de câbles baissés

En cas d'installation d'un bâchage avec câbles baissés, **et en même temps**, du système de fermeture automatique de la partie arrière de la bâche, **il faut installer nécessairement**, sur les deux côtés de la benne, un système additionnel de supports.

Ce système doit être placé entre la plaque de tension arrière et le double pied du double arceau de traction, et il comprend les composants suivants :

- Plaque et contre-plaque de support (avec positionnement réglable) du double pied d'arceau de traction ;
- Serre-câbles, vis et écrous autobloquants pour la fixation des plaques.

Pour l'installation, procéder de façon suivante :

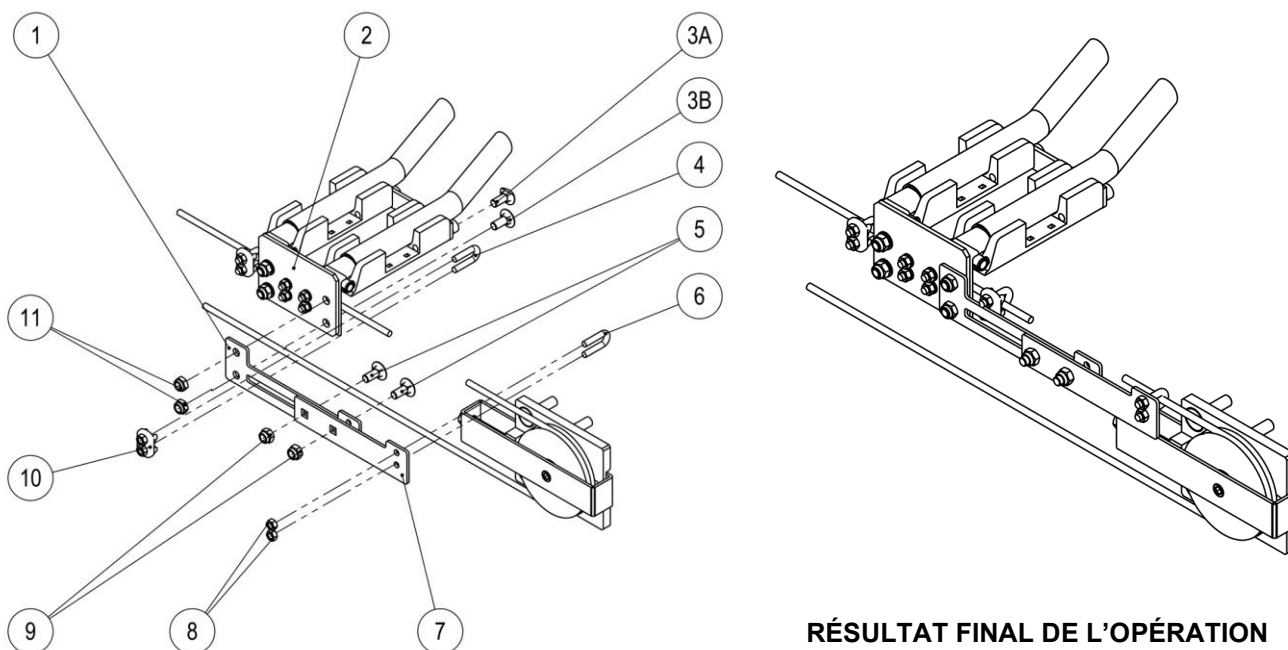

RÉSULTAT FINAL DE L'OPÉRATION

1. Enlever les vis et les écrous autobloquants du pied d'arceau extérieur du double arceau de traction (2).
2. Placer et fixer la plaque de support (1) sur le pied d'arceau de traction (2), avec les vis (3A et 3B) et les écrous autobloquants (11) fournis.
3. Enfiler un serre-câble (6) dans la partie interne de la contre-plaque de support (7) et le fixer avec les écrous fournis (8) au bout du câble qui vient de la partie arrière de la benne.
4. Régler le positionnement désiré et fixer la contre-plaque (7) sur la plaque de support (1), avec les vis (5) et les écrous autobloquants fournis (9) ou alternativement utiliser la seule plaque de support (1).
5. Serrer d'une manière adéquate le serre-câble (6).
6. Pour une sécurité accrue, fixer un autre serre-câble (4) à droite de la plaque du pied d'arceaux de traction, avec les écrous fournis (10).

4.2 Décrochage rapide du câble d'acier

Le système permet d'enlever la corde d'acier latérale en libérant le bord et en permettant ainsi le basculement latéral ou l'ouverture en accordéon des ridelles. Naturellement, l'enlèvement du câble d'acier ne serait pas possible avec le processus standard.

Pour cette raison nous avons étudié le système rapide de décrochage du câble d'acier qui diffère des systèmes standard pour les pièces suivantes :

- la poulie arrière ;
- le système de tension du câble d'acier.

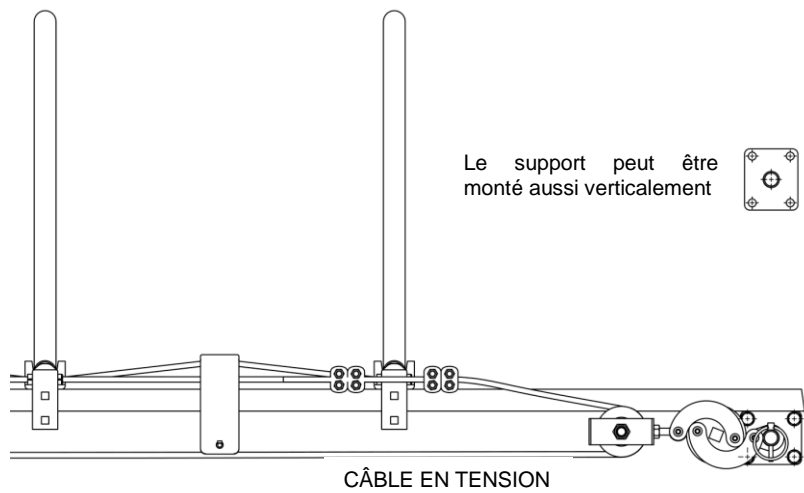

Ci-après nous décrivons les opérations de montage des composants optionnels nécessaires pour permettre le décrochage rapide des câbles d'acier.

4.2.1 Application de la poulie arrière

La plaque avec la poulie arrière est le composant qui change, par rapport au système standard, dans l'utilisation du système de décrochage rapide. Pour l'application, procéder comme suit :

- Faire attention à choisir le positionnement pour ne pas créer d'empêchements aux éléments mobiles comme le hayon arrière. Le positionnement le plus correct est le positionnement le plus proche du bord arrière mais, en même temps, à une distance telle qu'elle ne gêne pas les charnières éventuelles.



ATTENTION !

Un positionnement erroné pourrait être source de dommages pour le bâchage ou pour la benne. En cas de doute nous conseillons d'effectuer des simulations des parties mobiles arrière pour éviter de mauvaises surprises.

- Pour un fonctionnement correct du bâchage positionner la plaque le plus haut possible (selon le type de ridelle).
- Faire les quatre trous diamètre 8, fileter et visser la plaque avec les vis fournies.
- Utiliser un frein-filet.
- Au cas où l'épaisseur des ridelles est inférieure à 6 mm, utiliser des vis passantes avec rondelles et écrous autobloquants (non fournis).

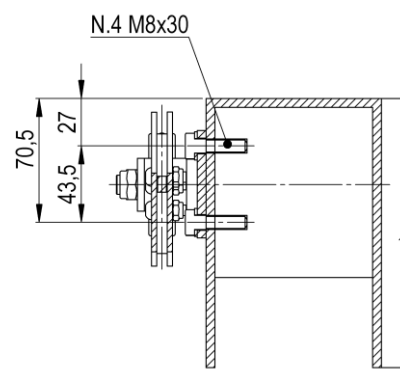

Remarque : Le positionnement correct des poulies arrière est indispensable pour le positionnement des autres éléments.

- Répéter l'opération de fixation de la plaque sur la ridelle opposée.

4.2.2 Système de mise en tension

Le système de mise en tension automatique est l'élément principal qui permet le décrochage du câble d'acier. Positionner le câble selon les indications du paragraphe 3.4 en apportant les variations appropriées :

- Ouvrir le système de décrochage.
- Fixer le câble d'acier selon la description du paragraphe 3.4.1 et s'assurer que la tension est en mesure de permettre, quand le tendeur est ouvert, l'enlèvement du câble de la plaque arrière et, quand le tendeur est fermé, le fonctionnement correct du bâchage.

Remarque : S'assurer que l'arceau reste le plus possible perpendiculaire aux ridelles pour éviter des interventions de réglage éventuelles.

Le système de décrochage rapide des câbles prévoit un levier (clé carrée) qui permet d'ouvrir et fermer le décrochage.

Pour relâcher les câbles procéder comme suit :

- Insérer le levier (2) dans le trou au centre du décrochage ;
- **Ouvrir le décrochage** en tournant le levier dans le sens indiqué par le dessin (A) ;
- Enlever la goupille de sécurité (1) sur le pivot de la plaque ;
- Enlever le câble d'acier en désenfilant le système de décrochage du câble de la plaque.

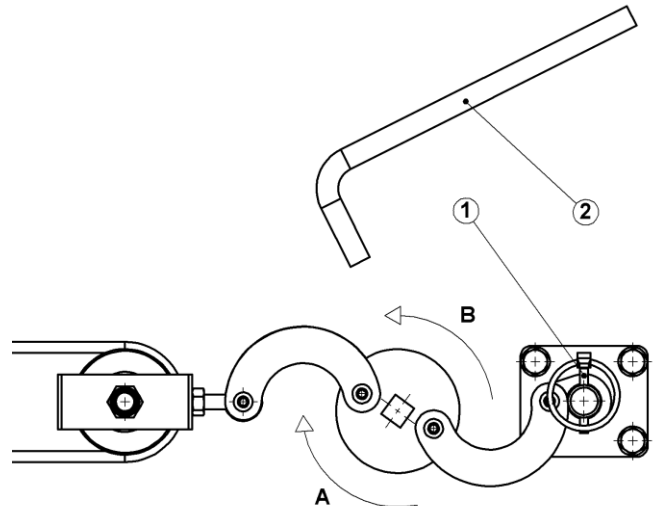

Répéter les opérations dans l'ordre inverse pour remettre en tension le câble d'acier.



ATTENTION !

Un repositionnement erroné des câbles pourrait provoquer des dommages au bâchage ou à la benne.
Vérifier que le câble est encore dans les gorges des poulies.

S'ASSURER d'avoir repositionné la goupille de sécurité sur la plaque.

4.3 Fermeture avec accrochage automatique « à rouleau »

Avec ce type de fermeture latérale le bâchage est ancré de façon automatique aux crochets respectifs placés sur le côté de la benne avec un couplage « à rouleau ».

À la fin de l'opération de bâchage de la benne, la bâche est bloquée automatiquement et le véhicule est prêt à circuler sur la route.

Pour l'installation, procéder comme suit :

- Actionner le bâchage et couvrir complètement la benne ;
- Déterminer les positions où les crochets doivent être fixés.

Pour fixer la bâche on prévoit, normalement, 2/3 crochets à rouleau par côté assemblés à la même hauteur, et distribués uniformément sur la longueur.

Le nombre des crochets n'est pas contraignant car il peut varier selon la longueur de la benne ou des exigences du client.

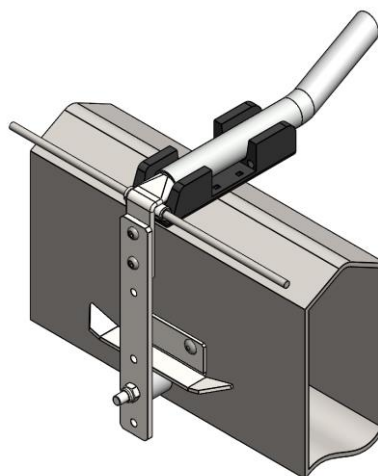

Remarque : Le positionnement des crochets à rouleau est essentiel pour le bon fonctionnement du système d'accrochage.

- Fixer le rouleau (1) sur le support (2) avec la vis (4) et l'écrou autobloquant (5) fournis.
- Placer le support de rouleau de verrouillage (2) sur la partie latérale du pied de support.
- Verrouiller le support du crochet (2) au pied de support, avec les vis (7) et les écrous (6) fournis.

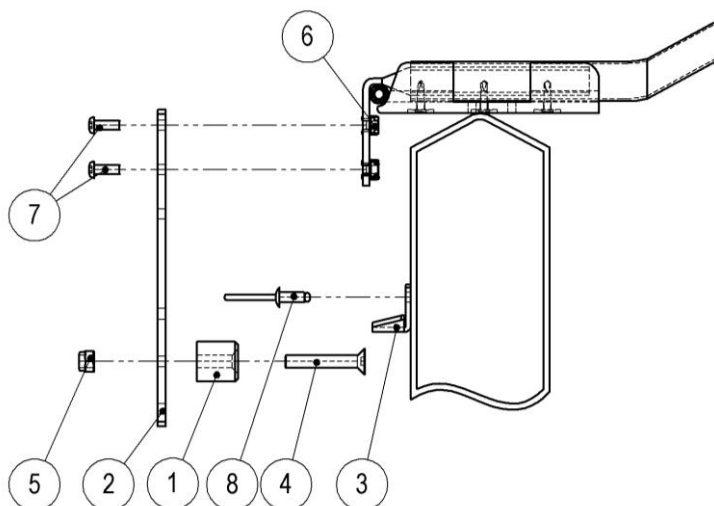

Remarque : Utilisez le frein-filet moyen Loxeal 54.03 pour les vis fournies.

Après avoir défini la hauteur du crochet, on peut fixer le contre-support inférieur sur la benne :

- positionner le contre-support inférieur (3) à 6 mm du rouleau ;
- percer la ridelle de la benne et fixer le support avec les rivets fournis (8).

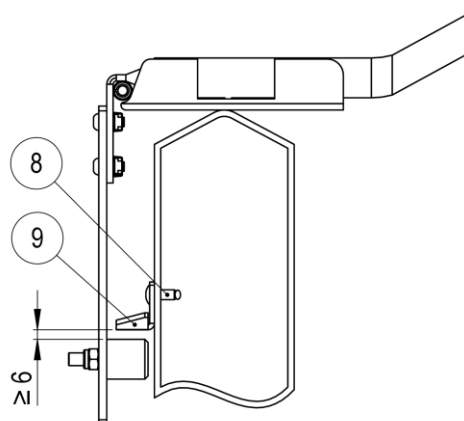
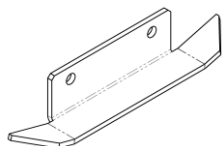

Il est maintenant possible de procéder au positionnement des crochets restants.



ATTENTION !

À partir de ce moment, le positionnement avec un pas uniforme des crochets à rouleau et de leurs contre-supports est un facteur important pour le bon fonctionnement du bâchage.

- Procéder à l'installation des crochets suivants comme indiqué dans la figure :

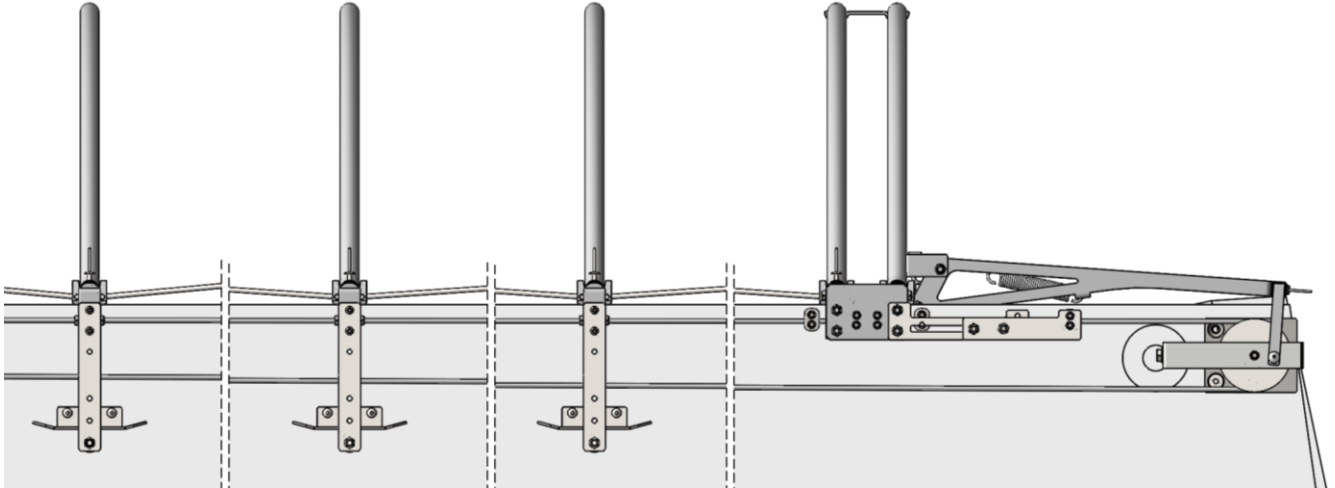

- En présence d'empêchements dans les supports inférieurs, positionner le crochet à rouleau dans le trou supérieur et répéter les opérations de fixation précédentes ;
- En l'absence d'empêchements pendant le mouvement de la bâche, fixer le support inférieur du crochet à rouleau respectif.
- Procéder à la fixation des crochets à rouleau suivants.



ATTENTION !

Il est recommandé de faire très attention à chaque positionnement des crochets à rouleau de façon à éviter des anomalies de fonctionnement pendant le mouvement de la bâche.

4.4 Accrochage anti-vent

Avec ce type de fermeture latérale le bâchage est ancré de façon automatique aux profils en Z placés sur le côté extérieur de la benne.

À la fin de l'opération de bâchage de la benne, la bâche est bloquée automatiquement et le véhicule est prêt à circuler sur la route.

Le nombre des crochets peut varier selon la longueur de la benne ou les exigences du client.

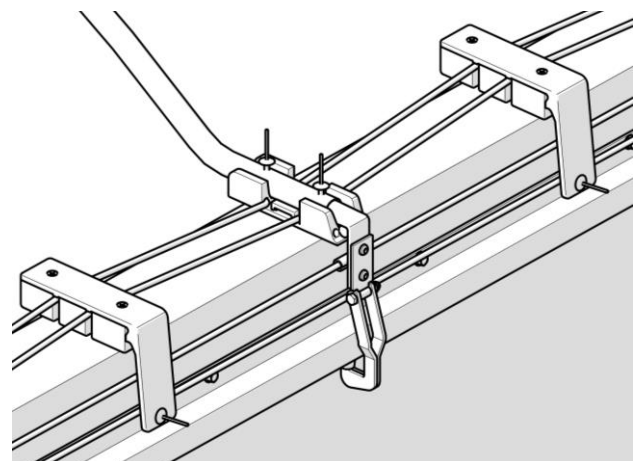

IMPORTANT !

La plaque avec la poulie arrière Ø70 est le composant qui change, par rapport au système standard, dans l'utilisation du bâchage avec crochets anti-vent. La position de la plaque devra être modifiée par conséquence.

Pour l'application, procéder comme indiqué dans les paragraphes suivants, selon le modèle de bâchage (« câbles standard » ou « câbles baissés »).

4.4.1 Installation de la plaque arrière Ø70 avec « CÂBLES STANDARD »

Le positionnement le plus correct de la plaque est le plus proche du bord arrière mais, en même temps, à une distance telle qu'elle ne gêne pas les éventuelles charnières.

1. Pour un fonctionnement correct du bâchage, positionner l'axe du trou de fixation inférieur de la plaque à une distance de 54,5 mm du bord supérieur de la benne.

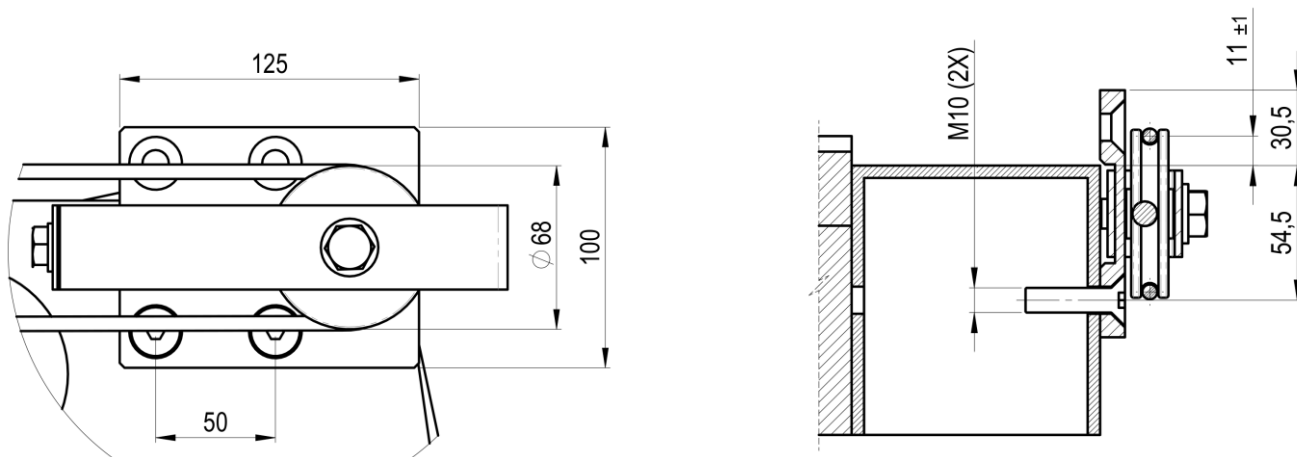

2. Procéder avec deux trous taraudés M10 sur le bord latéral au niveau des trous de la plaque.
3. Fixer la plaque avec les vis à tête fraisée M10x40 fournies avec le système, en faisant attention que la vis de tension soit orientée vers la partie avant du véhicule.



ATTENTION !

Un positionnement erroné pourrait être source de dommages pour le bâchage ou bien pour la benne. En cas de doute, nous conseillons d'effectuer des simulations des parties mobiles arrière pour éviter de mauvaises surprises.

4. Répéter l'opération de fixation de la plaque sur le côté opposé.

4.4.2 Installation de la plaque arrière Ø70 avec « CÂBLES BAISSÉS »

Le positionnement le plus correct de la plaque est le plus proche du bord arrière mais, en même temps, à une distance telle qu'elle ne crée pas d'entraves aux éventuelles charnières.

1. Pour un fonctionnement correct du bâchage, positionner l'axe du trou de fixation inférieur de la plaque à une distance de 70 mm du bord supérieur de la benne.

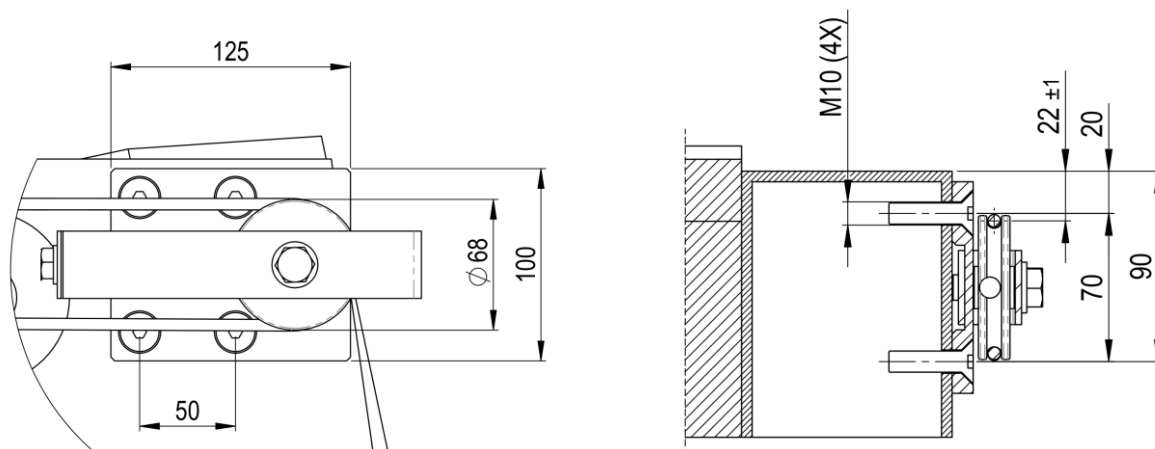

2. Procéder avec deux trous taraudés M10 sur le bord latéral au niveau des trous de la plaque.
3. Fixer la plaque avec les vis à tête fraisée M10x40 fournies avec le système, en faisant attention que la vis de tension soit orientée vers la partie avant du véhicule.



ATTENTION !

Un positionnement erroné pourrait être source de dommages pour le bâchage ou bien pour la benne.
En cas de doute, nous conseillons d'effectuer des simulations des parties mobiles postérieures pour éviter de mauvaises surprises.

4. Répéter l'opération de fixation de la plaque sur le côté opposé.

Remarque : Pendant sa vie utile la structure est sujette à des vibrations et à des sollicitations; il est donc conseillé d'utiliser un frein-filet à tenue forte ou moyenne.

4.4.3 Installation des crochets et de la cornière latérale

Pour l'installation procéder comme indiqué :

1. Actionner le bâchage et couvrir complètement la benne.
2. Établir les positions où fixer les crochets.

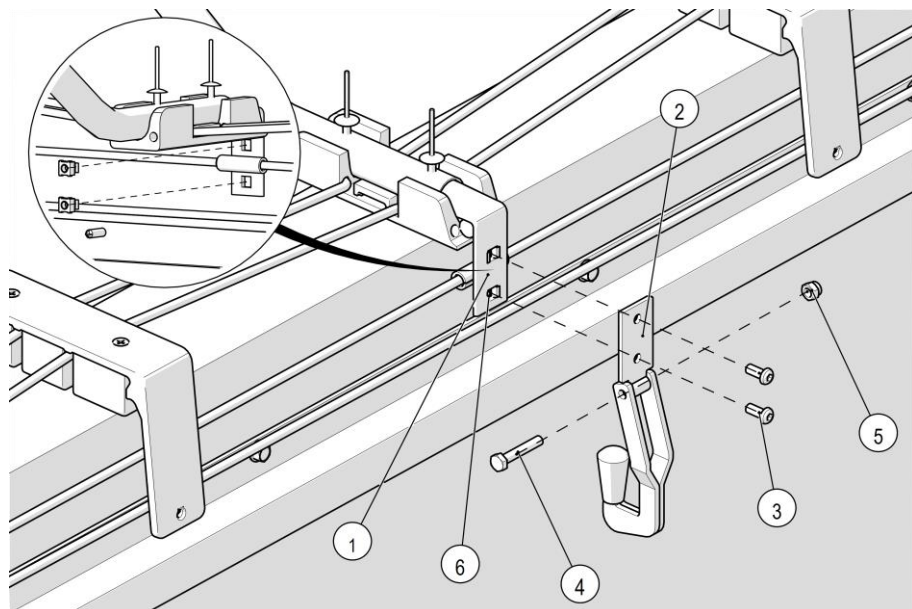

3. Appuyer le support du crochet (2) contre la partie latérale de l'étrier du pied support (1).
4. Bloquer l'étrier du crochet avec les vis à tête ronde (3) fournies.

Remarque Utiliser un frein-filet moyen Loxeal 54.03 sur les vis à tête ronde fournies (3).

5. Bloquer le crochet sur le support avec la vis à tête hexagonale (4) et l'écrou autobloquant (5) fournis



IMPORTANT !

Laisser un espace de 1 mm minimum entre l'écrou et la lame de verrouillage.

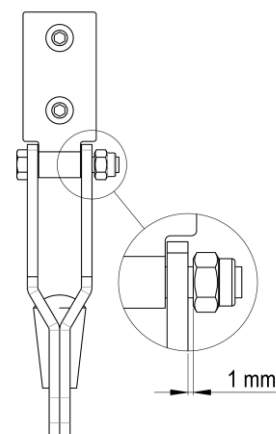

Après avoir défini la hauteur du crochet, il est possible de fixer la cornière en Z au niveau adéquat sur les deux côtés de la benne :



IMPORTANT !

La cornière latérale en Z a des dimensions standards 30 x 30 x 3 mm. Des mesures différentes pourraient compromettre le bon fonctionnement du système d'ancrage et endommager la bâche.

6. Positionner la cornière latérale en Z (7) à 6÷8 mm de distance du bouchon du crochet, selon le dessin →

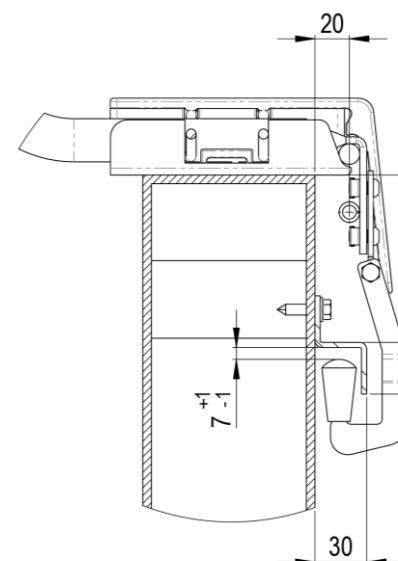

Remarque : La position d'installation de la cornière en Z est la même, tant dans la version avec câbles standard que dans celle avec câbles baissés.

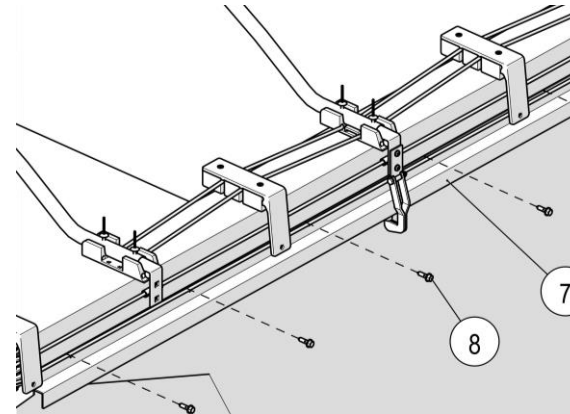
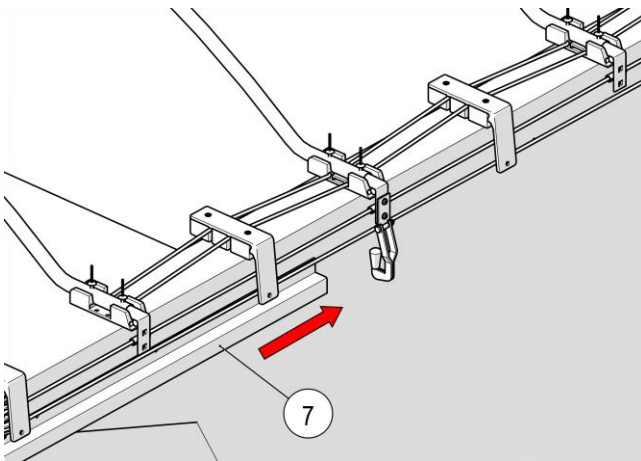

7. Percer la ridelle de la benne et fixer le support avec les vis tarauds fournies (8).



IMPORTANT !

Visser les vis tarauds fournies avec la clé dynamométrique appropriée avec des valeurs qui ne dépassent pas :

6 N m pour le boîtier en aluminium
9 N m pour le boîtier en acier

Il est possible maintenant de procéder au positionnement des crochets restants.



ATTENTION !

À partir de ce moment, le positionnement avec un pas uniforme des crochets à rouleau et de leurs supports inférieurs est un facteur important pour le bon fonctionnement du bâchage.

8. Procéder à l'installation des crochets suivants comme indiqué, à titre d'exemple, dans la figure :

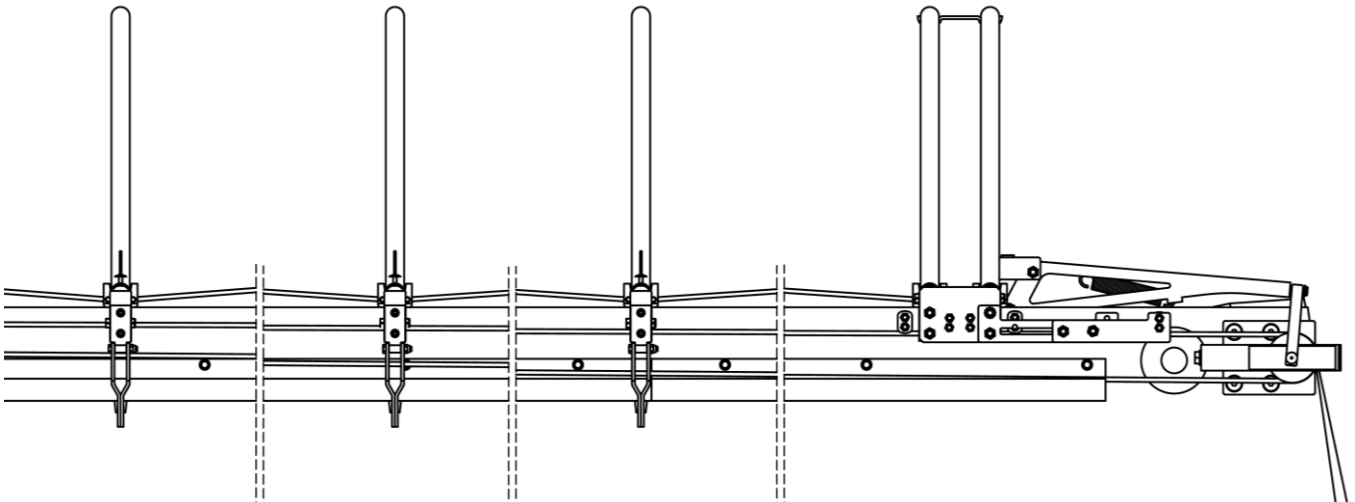

Remarque : En présence d'obstructions dans le coulissement du bâchage, vérifier la hauteur de la cornière latérale en Z.



ATTENTION !

Merci de faire particulièrement attention à chaque positionnement des crochets anti-vent de façon à éviter des anomalies de fonctionnement pendant le mouvement de la bâche.

Remarque : Le diamètre de la poulie arrière, la dimension de la cornière latérale, le positionnement des crochets sont fondamentaux pour le fonctionnement correct du système d'ancrage. Une cornière latérale de dimension différente de la norme, ou une poulie arrière positionnée de manière incorrecte, pourraient en compromettre le bon fonctionnement.

Chapitre 5

INTERVENTIONS D'ENTRETIEN DU BACHAGE MCA

Le bâchage est sujet à des sollicitations, à l'usure et il est exposé aux agents atmosphériques ; pour cette raison les composants peuvent se détériorer et doivent être remplacés.

Ci-dessous nous indiquons les opérations nécessaires au remplacement des composants les plus importants du bâchage.

5.1 Remplacement d'un arceau

Pour remplacer un arceau procéder de la façon suivante :



ATTENTION !

Si le bâchage est à actionnement électrique, s'assurer avant tout de faire intervenir le verrouillage d'urgence avec la clé appropriée. Ne pas oublier d'enlever la clé une fois la réparation terminée.

- Identifier l'arceau à remplacer ;
- Enlever les rivets placés sur la partie supérieure de la bâche qui la bloquent au pied terminal de l'arceau.

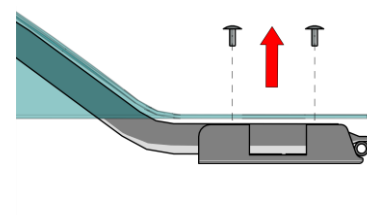

ATTENTION !

Pour faire cette opération il faut entrer à l'intérieur de la benne. S'assurer que la benne est vide et propre pour éviter le risque de glisser. Porter des vêtements de protection.

NE PAS MARCHER SUR LE BÂCHAGE !

Le fabricant décline toute responsabilité.



- Enlever les colliers qui bloquent la bâche à l'arceau endommagé de l'intérieur de la benne.
- Enlever les vis tarauds qui bloquent l'arceau au pied.
- Faire l'opération sur les deux côtés.
- Enlever les deux pieds et l'arceau.

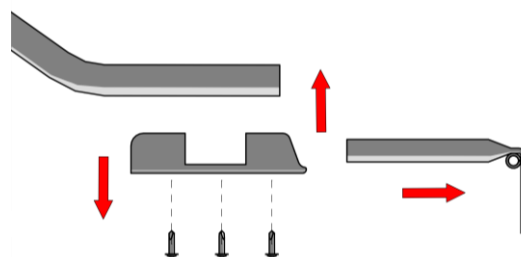

Avec cette opération, l'arceau endommagé a été enlevé et il est possible de procéder à l'installation du nouvel élément.

- Enfiler les deux pieds aux extrémités de l'arceau en veillant que l'axe de passage des câbles soit identique aux autres
- Fixer les pieds avec les vis tarauds prévues à cet effet.
- Fixer la bâche à l'arceau de l'intérieur de la benne avec des colliers normaux (en cas de PVC ignifuge ou néoprène utiliser les colliers ignifuges).

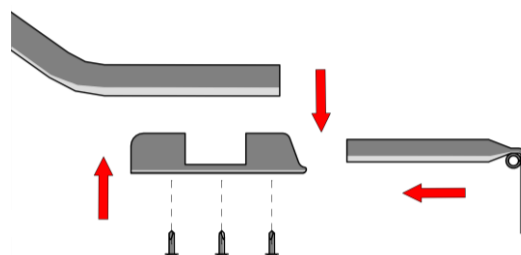

ATTENTION !

Pour les bâches en PVC ignifuge les colliers normaux ne peuvent pas être utilisés. Demander au producteur les colliers appropriés spécifiques pour les bâches ignifuges.

Le fabricant décline toute responsabilité.

- Repositionner les rivets qui bloquent la bâche au pied.
- Après l'opération de remplacement on peut à nouveau utiliser le bâchage.

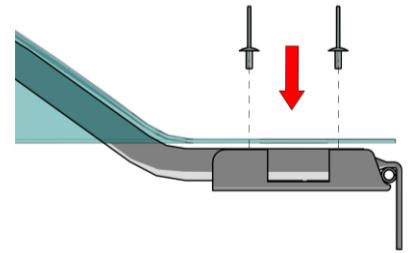

Remarque : En cas d'actionnement électrique, ne pas oublier de réarmer le bouton d'arrêt d'urgence en débloquant avec la clé.

5.2 Remplacement de la bâche

- Enlever les rivets placés sur la partie extérieure de la bâche qui la bloquent aux pieds des différents arceaux.

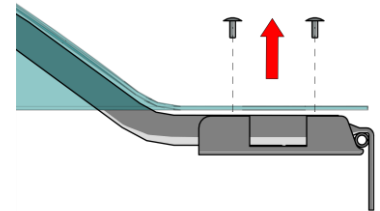

ATTENTION !

Pour faire cette opération il faut entrer à l'intérieur de la benne. S'assurer que la benne est vide et propre pour éviter le risque de glisser.
Porter des vêtements de protection.

NE PAS MARCHER SUR LE BÂCHAGE !

Le fabricant décline toute responsabilité.

- Enlever le profil en aluminium qui bloque la bâche dans la partie avant de la benne et extraire le profil en plastique.
- Enlever de l'intérieur de la benne les colliers qui bloquent la bâche aux arceaux.
- Enlever la bâche endommagée.
- Positionner la nouvelle bâche.
- Fixer la bâche aux arceaux de l'intérieur de la benne, en utilisant des colliers normaux pour la bâche en PVC standard.



ATTENTION !

Pour les bâches en PVC ignifuge, ne pas utiliser de colliers standard, demander au fabricant des colliers spécifiques pour les bâches ignifuges.

Le fabricant décline toute responsabilité.

- Insérer à nouveau le profil en plastique à l'intérieur des manches latérales de la bâche.
- Repositionner les rivets qui bloquent la bâche.
- Mettre en tension la partie avant de la bâche.
- Fixer la bâche sur la partie avant du carter en utilisant la platine de blocage prévue à cet effet et les rivets.
- Couper la partie excédante de la bâche.

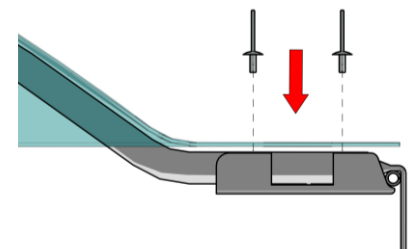

5.3 Remplacement des câbles d'acier

Pour remplacer les câbles d'acier consulter le paragraphe 3.4.

5.4 Interventions d'entretien à effectuer sur les bâchages des clients à l'occasion de l'entretien systématique annuel

5.4.1 Effectuer le serrage général de la visserie et boulonnerie

Après les 20/30 premières heures de travail puis chaque trimestre, il faut vérifier qu'il n'y a pas de desserrages des boulons sur la machine et le cas échéant les resserrer.



ATTENTION !

Serrer à fond tous les boulons du bâchage !

5.4.2 Contrôler l'état de conservation de la charpente et des arceaux



ATTENTION !

En cas de détériorations

COMMUNIQUER AU CLIENT QUE LA MACHINE A BESOIN D'UNE INTERVENTION RÉGULIÈRE !

5.4.3 Contrôler l'état de conservation de la bâche

Vérifier surtout l'état d'usure sur les zones les plus sollicitées comme l'accrochage avant et les fixations latérales aux arceaux.

5.4.4 Contrôler les crochets avec élastique ou les crochets automatiques (seulement en présence des composants)

Vérifier l'état de conservation des accrochages et éventuellement les remplacer.

5.4.5 Contrôler les plaques de contacts (seulement en présence des composants)

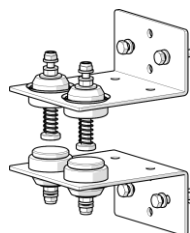

- Vérifier l'état de conservation des plaques de contact (seulement en présence des composants) et éventuellement les nettoyer.
- Graisser soigneusement les contacts avec une graisse synthétique hydrofuge.

5.4.6 Contrôler les voies de glissement du bâchage

Vérifier que les bords supérieurs de la benne sont intacts et linéaires (absence de points d'enfoncement de la base) de façon que le bâchage ne trouve pas d'anomalies pendant le glissement.

5.4.7 Contrôler de façon approfondie les poulies

Vérifier que les différentes poulies sont intactes de façon que le bâchage ne trouve pas d'anomalies pendant le glissement.

5.4.8 Remplacer éventuellement les crochets latéraux cassés ou endommagés

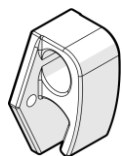

- Remplacer les crochets lorsque les premiers signes de détérioration se manifestent.

5.4.9 Graisser et lubrifier de façon approfondie le bâchage

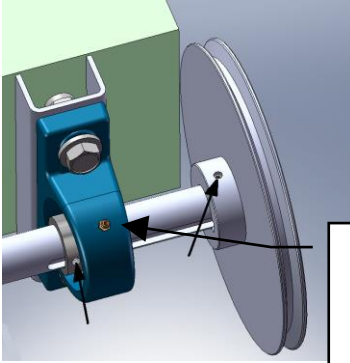

GRAISSER LES PALIERS QUI SE TROUVENT SUR LA PARTIE AVANT DU SYSTÈME D'ENTRAÎNEMENT

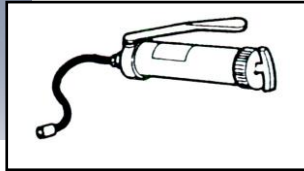

① Utiliser de la graisse à base de lithium.

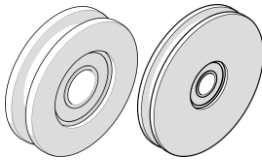

IMPORTANT !

NETTOYER ET LUBRIFIER CHAQUE SEMAINE LES DIFFÉRENTES POULIES QUI SE TROUVENT SUR LA MACHINE, LES CÂBLES, LES LOGEMENTS DE GLISSEMENT ET LES GORGES DES POULIES AVEC SVITOL® OU LUBRIFIANT WD 40 OU PRODUIT SIMILAIRE.

5.4.10 Remplir le registre de contrôle de la machine

Dans le manuel de l'utilisateur, il y a un chapitre nommé « **Registre de contrôle** ».

Le registre de contrôle **DOIT ÊTRE TOUJOURS rempli**, de manière détaillée et signé par l'entreprise qui a exécuté l'entretien extraordinaire sur la machine.



ATTENTION !

En cas de contentieux juridique le fait de ne pas avoir rempli le registre de contrôle de la machine du client peut vous impliquer aussi dans des responsabilités objectives de caractère civil et pénal.

5.5 Tableau de recherche des pannes dans l'entraînement électrique

Le tableau ci-dessous présente les pannes possibles ou les anomalies de fonctionnement.

Type de panne	Cause possible	Solution possible
En appuyant sur une touche quelconque de la télécommande « TX MARCOLIN » ou en utilisant le sélecteur de commande de la Control Box, le moteur ne tourne pas	Urgence activée.	Vérifier que le bouton d'arrêt d'urgence est débloqué.
	Connexions électriques erronées.	Vérifier les connexions électriques (positif – négatif de la batterie).
	Le fusible de sécurité est intervenu.	Vérifier l'intégrité des fusibles, un situé en ligne avec l'alimentation, le second à l'intérieur de la Control Box.
	Déconnexion des contacts du moteur.	Vérifier que les contacts du moteur sont connectés correctement.
Quand on appuie sur la touche de la télécommande « TX MARCOLIN », le voyant rouge de signalisation ne s'allume pas.	Pile de la télécommande « TX MARCOLIN » épuisée.	Remplacer la pile de la télécommande « TX MARCOLIN ». Si nécessaire, reprogrammer la télécommande « TX MARCOLIN » en suivant les instructions du par. Errore. L'origine riferimento non è stata trovata.
La Control Box fonctionne uniquement avec le sélecteur de commande et pas avec la télécommande « TX MARCOLIN »	Déprogrammation de la télécommande « TX MARCOLIN ».	Reprogrammer la télécommande « TX MARCOLIN » en suivant les instructions du par. Errore. L'origine riferimento non è stata trovata. Si après la reprogrammation la télécommande ne fonctionne toujours pas, il faut vérifier la fonctionnalité de la Control Box.
La Control Box semble fonctionner (on entend le relais interne) mais le moteur ne tourne pas.	Oxydation possible des contacts électriques. ATTENTION ! Couper l'alimentation avant de procéder au nettoyage.	ATTENTION ! Éliminer l'alimentation avant de procéder au nettoyage (appuyer sur le bouton d'arrêt d'urgence ou débrancher la prise du tracteur). Vérifier que les contacts électriques de la plaque des contacts (entre benne et châssis) ne présentent pas de saleté ou d'oxydation. Vérifier que les contacts électriques du moteur et de la Control Box ne présentent pas de saleté ou d'oxydation. Le cas échéant, procéder au nettoyage avec un chiffon sec et graisser avec une graisse synthétique hydrofuge. Les éventuelles traces tenaces d'oxyde peuvent être éliminées avec papier de verre à grain fin (400 ou plus).
	Moteur grillé.	Le moteur doit être remplacé. Pour cela, contacter le service après-vente Marcolin ou s'adresser à un centre SAV autorisé.

Type de panne	Cause possible	Solution possible
	Rupture éventuelle d'une cosse de câble électrique ou détérioration/rupture éventuelle des câbles électriques.	<p>Vérifier que les cosses sur les câbles du moteur et de la plaque contacts ne sont pas détériorées ou cassées</p> <p>Vérifier l'intégrité du câblage.</p> <p>Rétablir l'intégrité du circuit en faisant remplacer les parties endommagées dans un centre SAV ou chez un électricien automobile.</p>
En tournant le sélecteur de commande sur « UNCOVERED », la bâche couvre la benne au lieu de la découvrir.	Inversion de polarité du moteur	<p>inverser les deux fils positionnés sur les contacts 3-4 de la Control Box.</p> <p style="text-align: center;">ATTENTION !</p> <p>Couper l'alimentation de la Control Box avant toute intervention.</p>

Chapitre 6 PIÈCES JOINTES

6.1 Schéma de référence de l'installation électrique

