



Ecotype[®]

Bâchage avec entraînement électrique
pour applications sur bennes
amovibles



marcolin[®]

ECOTYPE® - Caractéristiques de fonctionnement

C'est le système de bâchage simplifié avec fonctionnement à repliement électrique, spécialement conçu pour couvrir la plus ample gamme de containers et de bennes **amovibles, basculantes** arrière et tribennes.

La partie **mécanique** est composée à l'avant de la transmission **électrique**, généralement installée sur le côté gauche (disponible également dans la version droite) et du renvoi, installé sur le côté opposé. Le transfert du mouvement d'ouverture et de fermeture est réalisé par un **câble simple** croisé à l'avant. La fourniture comprend le bâchage avec **boîtier de commande à 24 V** IP66 et IP67 à hautes performances avec télécommande à 4 canaux (en option les cartes de recul/vibrateur).

À l'arrière de la benne, latéralement, sont installés des renvois pour le retour du câble dont la tension est assurée par le système de mise en tension réglable intégré.

L'actionnement s'effectue en toute sécurité avec opérateur au sol, par le sélecteur présent sur la machine ou à distance par radiocommande.

La partie **arceaux & bâche**, fournie prémontée, est constituée d'une série d'arceaux qui soutiennent la bâche, reliés entre eux par le système de soulèvement de la bâche.

Les arceaux couissent sur les ridelles latérales de la benne grâce à des patins en matière plastique, conçus pour réduire la friction au minimum, garantir une grande fluidité de fonctionnement et offrir une plus longue durée dans le temps sans user la benne.

Pour protéger le chargement des intempéries et l'empêcher de tomber de la benne pendant le transport, la bâche peut être complétée par des rabats latéraux qui augmentent l'herméticité du bâchage.

Le bâchage **Ecotype** peut être équipé de nombreux accessoires satisfaisant les besoins les plus variés.



SECTEURS D'APPLICATION



BTP



agricole



écologique

ENROULEMENT



à repliement

MANŒUVRE



électrique

ECOTYPE® - Caractéristiques techniques

Renvoi avant

Il est composé d'une série de poulies qui guident le renvoi du câble entre l'avant et le côté de la benne.

Tous les composants sont réalisés en acier protégé par galvanisation électrolytique.

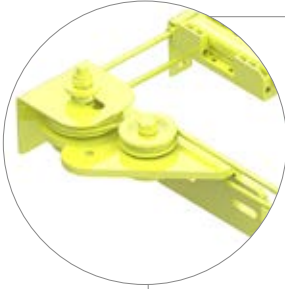

Renvois arrière avec mise en tension

Ils sont installés latéralement sur la partie arrière de la benne. Composés principalement d'une poulie Ø100 mm et d'un étrier de support, ils guident le retour du câble.

La tension du câble est effectuée à l'aide d'une vis réglant la position de la poulie qui pousse sur le câble avec une force réglable. Tous les composants sont réalisés en acier protégé par galvanisation électrolytique.



Câble simple

Le passage du câble en acier galvanisé Ø6 mm s'effectue 10 mm au-dessus de la ridelle de la benne.

En option, il est possible d'installer une série d'accessoires qui permettent le passage du câble 23 mm au-dessous de la ridelle : cela réduit le risque d'endommager le câble pendant la phase de chargement.



Arceaux & bâche

Les **arceaux** soutiennent la bâche et sont réalisés en acier galvanisé à chaud (tube Ø25 mm). Ils sont calandrés avec des formes cintrées et des hauteurs de 200 / 300 / 400 / 500 mm pour répondre aux exigences les plus variées d'optimisation du chargement. Les patins de glissement, fixés aux extrémités des arceaux, sont réalisés en PA66 chargé de fibre de verre à 30 %. Le système de soulèvement de la bâche, disponible avec modules de 500 / 600 / 700 / 800 - 900 mm, est composé de barres en acier protégé par galvanisation électrolytique et de blocs charnière en PA66 chargé de fibre de verre à 30 %.

La **bâche**, confectionnée sur mesure et avec des renforts sur le périmètre, offre la plus large gamme d'utilisations possible en fonction des besoins spécifiques. Disponible en filet PVC ignifuge vert ou noir (350 g/m²), en PVC laqué 100 % imperméable dans toutes les couleurs du nuancier (650 g/m²), en PVC ignifuge (poids 680 g/m²). Les fils de premier choix et la qualité de l'enduisage assurent une très haute résistance aux sollicitations mécaniques, à la lumière, aux précipitations et en général à toutes les conditions climatiques.

Transmission avant

Elle est composée d'un moteur CC - 24 V - 550 W - 2400 tr/min raccordé à un réducteur VSF (rapport de réduction 40:1). Le réducteur est constitué d'une carcasse monobloc réalisée en aluminium moulé sous pression (la finition extérieure est sablée) et des principaux organes internes fabriqués en acier trempé et rectifié. L'entraînement du câble est assuré par une poulie motrice Ø150 mm raccordée en sortie au réducteur. Des poulies de renvoi assurent le guidage du câble.

Tous les composants, à l'exception du motoréducteur, sont réalisés en acier protégé par galvanisation électrolytique.

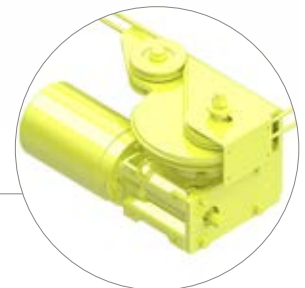

ECOTYPE® - Caractéristiques dimensionnelles

STANDARD SUR BENNE AVEC CASQUETTE

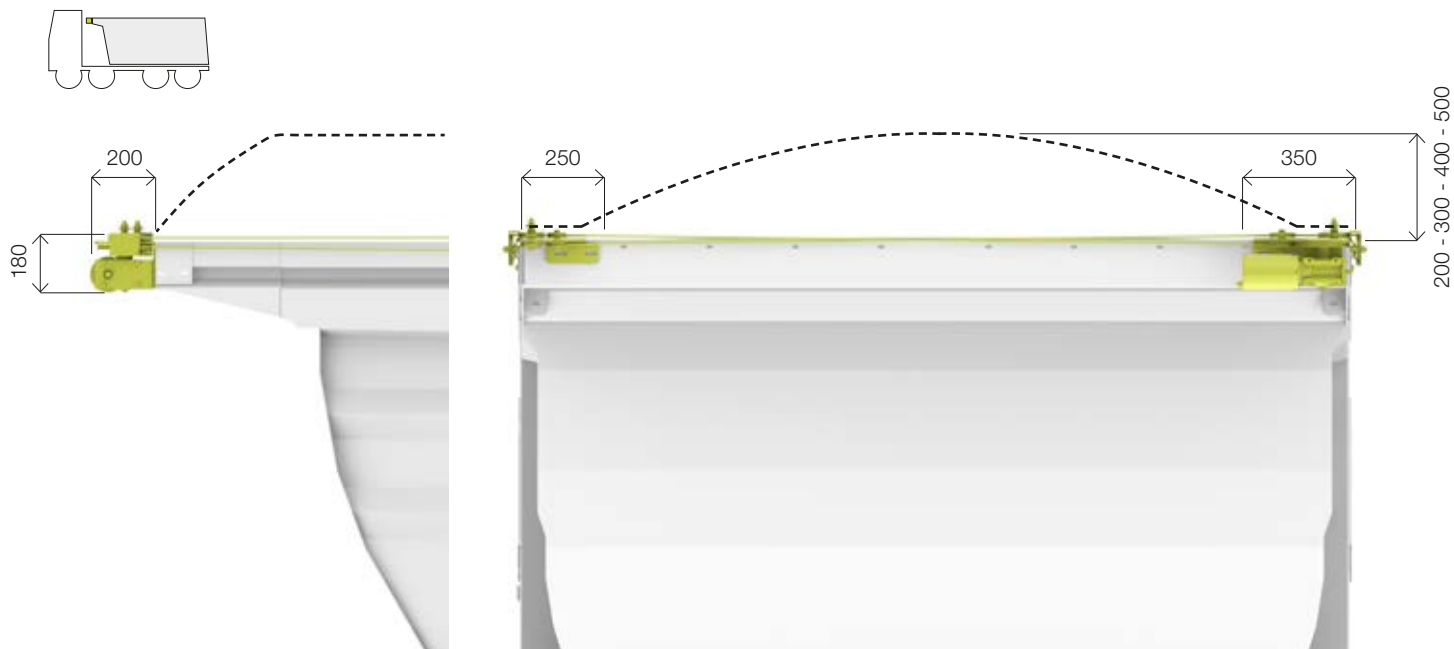

STANDARD SUR BENNE SANS CASQUETTE

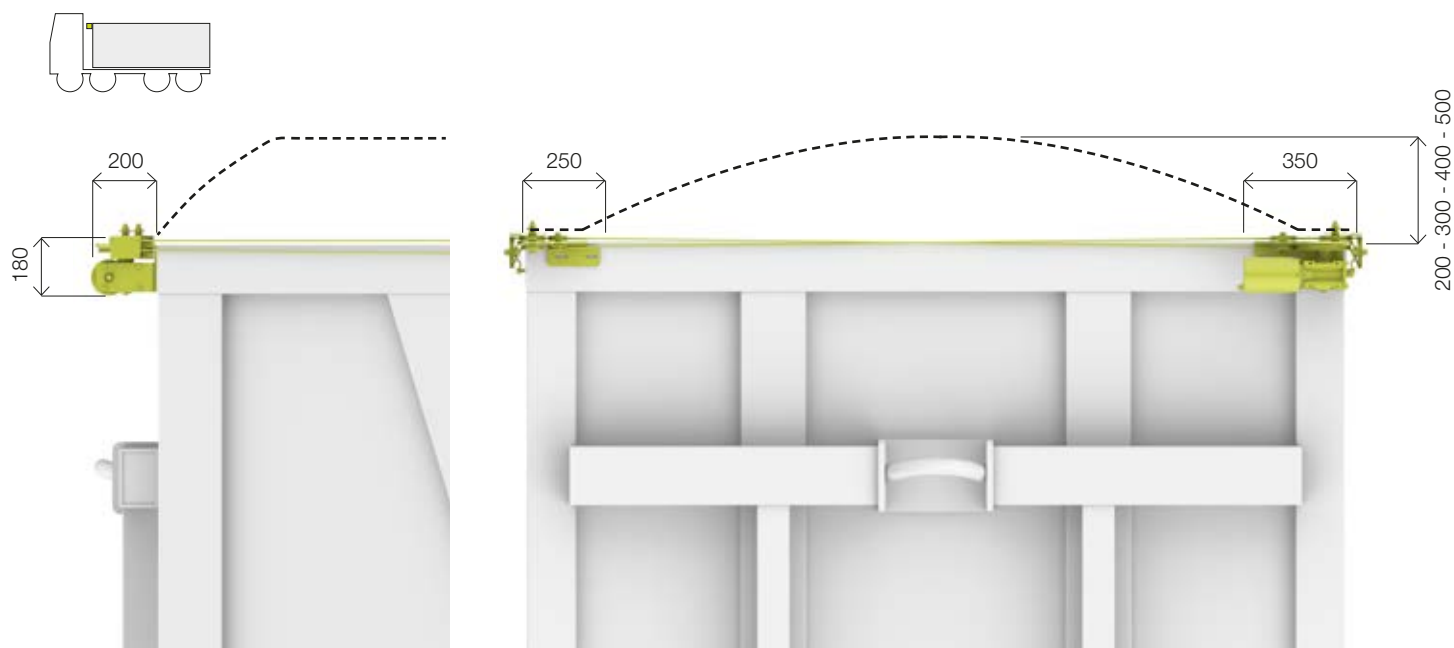

Les mesures indiquées sont exprimées en mm

ECOTYPE® - Options d'installation

**STANDARD SUR BENNE AVEC
CASQUETTE**

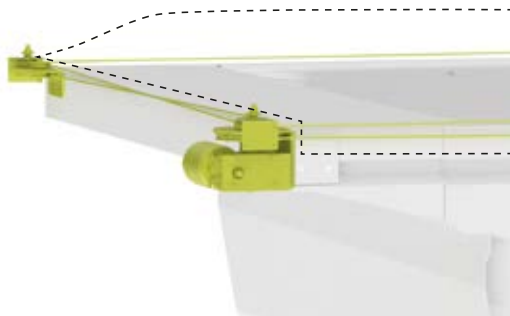
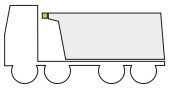

**STANDARD SUR BENNE
SANS CASQUETTE**

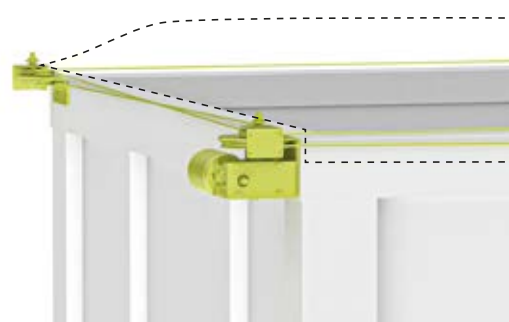
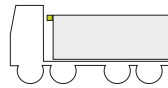

**STANDARD SUR BENNE
AVEC RIDELLE SURÉLEVÉE**

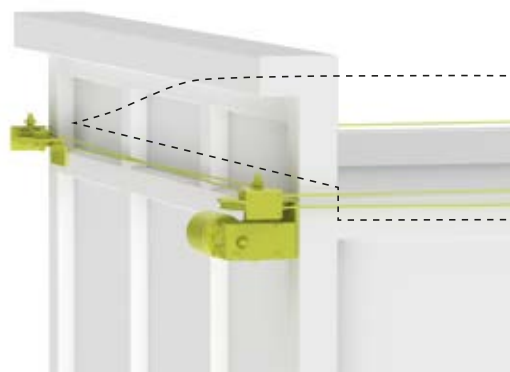
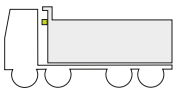

**STANDARD SUR BENNE
AVEC CASQUETTE SURÉLEVÉE**

